

大 会 役 員

(順不同・敬称略)

市民総体名誉会長 門川大作 京都市長
市民総体会長 松井道宣 公益財団法人京都市スポーツ協会 会長
市民総体副会長 山本ひとみ 京都市文化市民局長
安道光二、谷村浩子、藤井透 (以上、公益財団法人京都市スポーツ協会 副会長)
市民総体参与 梅澤優司 京都市文化市民局スポーツ担当部長
川口伸太郎 スポーツ活動・京都マラソン担当部長
西本昌弘 京都市文化市民局市民スポーツ振興室 スポーツ活動推進課長
武田淳 公益財団法人京都市スポーツ協会 専務理事
富永哲生 公益財団法人京都市スポーツ協会 スポーツプロモーション室 室長

大会会長 伊吹文明
特別顧問 塩見明 津山捷泰
大会副会長 中川保司 荒賀正孝 岡村康秀
大会顧問 小寺修好 中野秀人 能崎一範
大会参与 中塚清

大会委員長 川本弘彦
大会副委員長 稲垣広幸
大会実行委員長 三木貫嗣
大会副実行委員長 中野さおり 小寺正樹 伊藤武也 石黒友康 三木綾野

大会委員 荒賀慎太郎 稲垣広幸 古川孝 岡本洋子 山口章
能崎一範 渡邊俊幸 伊川禎夫 高橋武丸 加藤正如
青木勲 小寺正樹 小寺修好 前原裕介 多門雅弘
糸田厚子 佐々木和弘 藤部まゆみ 石黒友康 林誠次
尾之上幸照 中野秀人 中村卓治 皆川司 三井喜美代
川本弘彦 松尾十蔵 伊賀剛 田村明敬 藤原弘喜
上村雅彦 山本晃三 澤田典男 友広雅幸 三木貫嗣
河村臣輝 西村裕之 水野高士 福島葵 石浦秀人
浅井敬央 松久保史哉 高橋慶 宇野哲司 池端智久
福井翔大 北野宏 糸田裕之 J・A・T・D・ニシヤンタ
島田敏和 伊井田誠貴 加藤正樹 伊藤武也 中野さおり
鍛治光一 須磨伊織 佐々木誠彦 松本和久 中西優
長谷川祐一 田村祥代 藤原さやか 青山佳生 谷賢一
澤田ますみ 仲辻祥章 三木綾野

大会実行委員 上村雅彦 小寺正樹 伊藤武也 石黒友康
中野さおり 川本寿美 三木綾野 山本辰義

コート係員 京外大西高等学校 空手道部
道場の御父兄

大会ドクター 中村クリニック 中村良雄 (JSPO公認スポーツドクター)

表彰担当 上村雅彦

放送 三木綾野

大会審判団

(順不同・敬称略)

審判長 三井喜美代

招待審判員 森岡進也 金城剛 鈴木将太 柳生和男 鈴木ゆかり

京都府審判員 能崎一範 村田尚史 小寺修好 桑田厚子 谷本加葉子
 木村春男 金田修 小倉進一 松本智之 青木勲
 浅井敬央 民野武史 中西剛志 中川洋三 安井準和
 田村明敬 山本辰義 榎葉大輔 小森美智代 中村浩二
 西澤敦史 山谷雅昭 加藤正如 柳楽武士 柏原良章
 中村真理 高橋幸太 山根健吾

第35回京都市空手道選手権大会 競技規定および申し合せ事項

(公財)全日本空手道連盟競技規定に準じて行い、一部を申し合わせ事項において行います。

形競技〔フラッグによる予選(リーグ戦)決勝(トーナメント制)〕

・勝敗は審判員5名による多数決による。

・申込が3名以下の場合は、総当たり戦とする。

| 種目 | 予選(リーグ戦) | 決勝(トーナメント戦) |
|--------------|---------------------------|----------------|
| 幼児(就学前)男女混合 | 基本形及び第1第2指定形・得意形(連続使用可) | |
| 小学1年～6年生 男女別 | 基本形(連続使用可) | 第1第2指定形(連続使用可) |
| 中学1年生 男女別 | 第1指定形 第2指定形 (連続使用可) | 得意形(連続使用可) |
| 中学2・3年生 男女別 | | |
| 少年(高校生)男女別 | | |
| 成年 男女別 | | |
| マスターズ 男女別 | | |

※各グループ上位2人(出場人数多数の場合は1人)が決勝トーナメントに進出。

※3名以下の総当たり戦での使用できる形は、JKF得意形リストからとする。

組手競技〔トーナメント制(1競技3名の場合は総当たり戦)〕

| 種目 | 予選(リーグ戦) | 決勝(トーナメント戦) |
|-------------|--|------------------------|
| 幼児男女別 | ※幼児のみ上段攻撃を禁止する。(メンホー無し) | |
| 小学1年～6年生男女別 | ①1分フルタイム4ポイント先取 ②各グループ上位2名 (出場人数多数の場合は1人) が決勝トーナメントに進出する。 | ①1分30秒フルタイム 6ポイント先取 |
| 中学1年生男女別 | | |
| 中学2・3年生男女別 | | |
| 少年(高校生)男女 | | |
| 成年女子 | | |
| 成年男子 | | |
| マスターズ男女別 | | |

※安全具について

①幼児・小学1・2年生は拳サポーター(白色可)、胴プロテクター着用。

②小学3年生以上は、メンホー(V型以上)が必要。シン・インステップガードは装着自由(白色の場合はシンガード・インステップの両方装着。赤・青のシンガードも装着可)

③男子でファールカップについては小学3年生以上着用義務付け。小学2年生以下は指導者の判断に委ねる

大会次第

(順不同・敬称略)

8:00~9:00

選手受付 8:10~ 1F 入口受付場所
審判会議 8:30~ 1F 北側会議室

9:00~

開 始 式

1. 開 式 通 告
2. 審判団・選手整列
3. 開 会 宣 言 大会委員長 川本 弘彦 京都市空手道連盟理事長
4. 国 歌 斉 唱
5. 開 会 の 挨拶 大会会長 伊吹 文明 京都市空手道連盟会長
祝 辞 市民総体市民総体名誉会長 門川 大作 京都市長
6. 競 技 上 の 注 意 大会審判長 三井 喜美代
8. 競 技 開 始

9:15~

競 技 開 始

1. 個人形競技
12:30~ 昼食休憩
2. 個人組手競技

17:30~

閉 会 式

1. 開 式 通 告
2. 閉 会 宣 言 大会副会長 中川 保司 京都市空手道連盟副会長
3. 閉 式 通 告
4. 審判団・選手退場

会場図

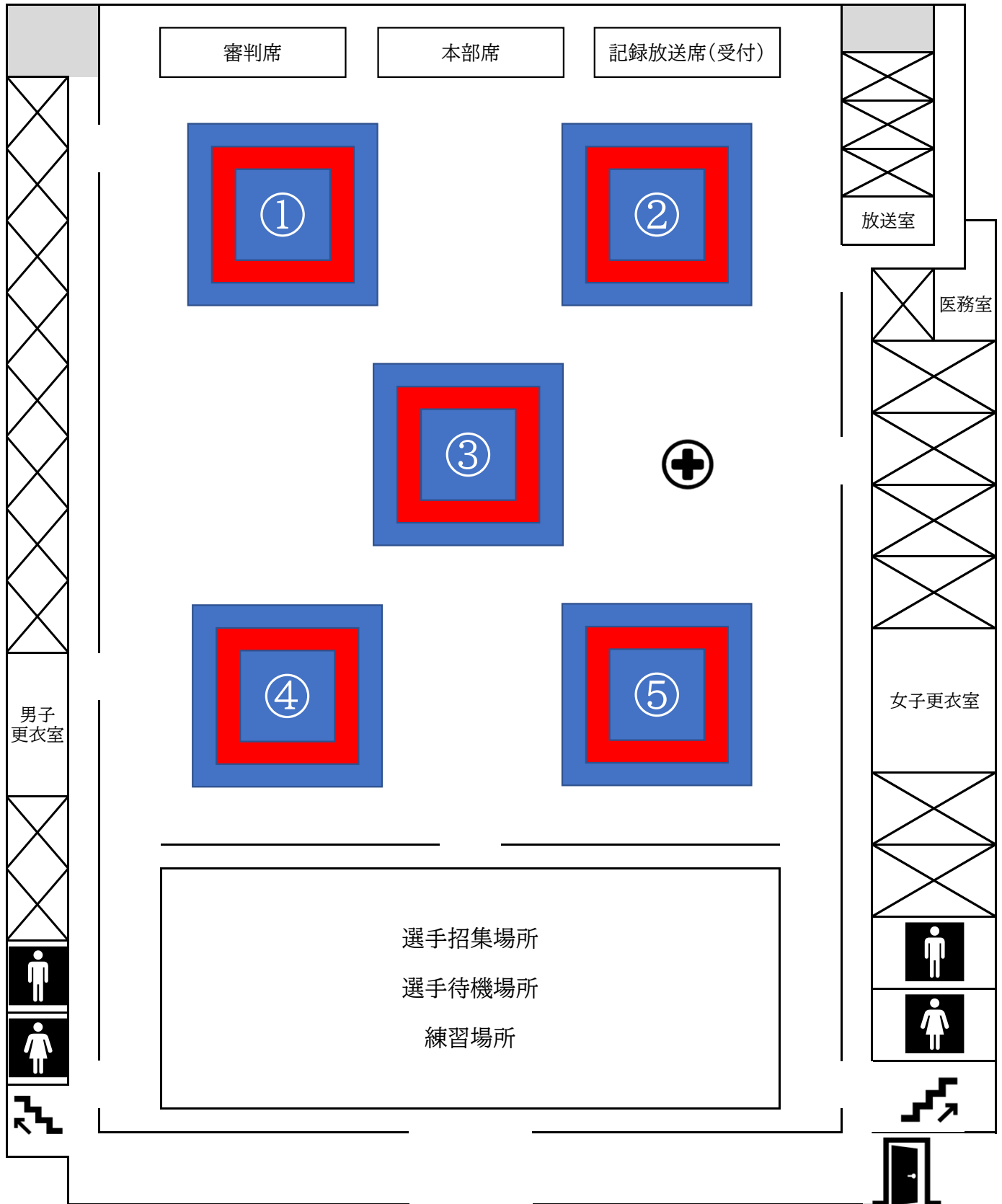

注1)2階に練習場所はありません。
注2)会場内は、土足厳禁。
注3)靴は、自己責任にて管理してください。



注4)会場入口にて脱いだ履物は、整頓すること。
注5)マナーの悪い方は、退場していただきます。
注6)靴を入れる袋等は、持参すること。

競技進行表

| | Tatami 1 | | Tatami 2 | | Tatami 3 | | Tatami 4 | | Tatami 5 | | | | | |
|-------|----------------|-----------------|----------------|------------------|----------------|------------------|----------------|------------------|----------------|------------------|----------------|----------------|----------------|-----------------|
| 9:15 | 個人 形 競技 | 小学1年生 男子 27 | 個人 形 競技 | 中学1年生 男子 33 | 個人 形 競技 | 幼児男女混合 20 | 個人 形 競技 | 中学2・3年生 男子 33 | 個人 形 競技 | マスターズ 男子 24 | | | | |
| 10:00 | | 小学2年生 男子 77 | | 小学5年生 男子 69 | | 小学4年生 男子 77 | | 小学3年生 男子 49 | | 小学6年生 男子 51 | | | | |
| 10:30 | | | | | | | | | | | 少年男子 8 | 成年男子 8 | | |
| 11:00 | | 小学3年生 女子 26 | | 小学5年生 女子 62 | | 中学2・3年生 女子 69 | | 小学6年生 女子 24 | | 小学1年生 女子 2 | | | | |
| 11:30 | | 小学4年生 女子 46 | | | | | | | | 小学2年生 女子 30 | | | | |
| | | | | | 少年女子 8 | | | | | | | | | |
| 12:15 | 昼休み | | | | | | | | | | | | | |
| 12:45 | 個人 組手 競技 | 小学2年生 男子 142 | 個人 組手 競技 | 小学5年生 男子 158 | 個人 組手 競技 | 幼児男女混合 79 | 個人 組手 競技 | 小学3年生 男子 150 | 個人 組手 競技 | 小学4年生 男子 158 | | | | |
| 13:30 | | | | 小学6年生 男子 103 | | 中学1年生 男子 80 | | | | 小学1年生 女子 33 | 小学2年生 女子 67 | 小学1年生 男子 85 | | |
| 14:00 | | | | | | | | | | | | | 小学3年生 女子 80 | 小学5年生 女子 101 |
| 14:30 | | | | 中学2・3年生 男子 93 | | 中学1年生 女子 49 | | | | 中学2・3年生 女子 75 | 小学4年生 女子 93 | 小学6年生 男子 67 | | |
| 15:00 | | | | | | | | | | | | 少年男子 27 | マスターズ男子 2 | 成年男子 45 |
| 15:30 | | | | | | | | | | | | | | |
| 16:00 | | | | | | | | | | | | | | |
| 16:30 | | | | | | | | | | | | | | |
| 17:00 | | | | | | | | | | | | | | |

※競技進行は、あくまでも目安です。変更される場合がありますので、アナウンスにご注意ください。

※表彰式は、準備が整い次第順次行います。

個人形競技

幼児（就学前）男女混合 5名

| 表彰 優勝・準優勝 | | | | | | | | | | | | |
|-----------|---------|---|----|----|----|----|-----|----|-------|----|----|----|
| 所属 | 氏名 | 林 | 中村 | 十倉 | 小寺 | 奥野 | 勝一敗 | 順位 | 競技No. | 青 | 得点 | 赤 |
| 〔草野派〕 | 林 翔 太 | / | | | | | — | | 1 | 中村 | — | 林 |
| | | | | | | | | | 2 | 小寺 | — | 十倉 |
| 〔小寺道場〕 | 中 村 拳 | | | | | | — | | 3 | 林 | — | 奥野 |
| | | | | | | | | | 4 | 十倉 | — | 中村 |
| 〔同志館本部〕 | 十 倉 瑛 慎 | | | | | | — | | 5 | 奥野 | — | 小寺 |
| | | | | | | | | | 6 | 十倉 | — | 林 |
| 〔小寺道場〕 | 小 寺 紬 | | | | | | — | | 7 | 小寺 | — | 中村 |
| | | | | | | | | | 8 | 奥野 | — | 十倉 |
| 〔草野派〕 | 奥 野 光 海 | | | | | | — | | 9 | 林 | — | 小寺 |
| | | | | | | | | | 10 | 中村 | — | 奥野 |

※基本形・第1第2指定形・得意形（連続使用可）

※順位が同じの場合 ①総フラッグ数の多い方を勝者とする。

②①の基準を考慮しても勝者が決定しない場合、再演武して総フラッグ数の多い方を勝者とする。
 出場者数が少ないため、リーグ戦のみにて順位を決定する。

個人形競技

GROUP 1

小学1年生男子 4名/7名

| 表彰 優勝・準優勝・3位・3位 | | | | | | | | | | | | |
|-----------------|---------|----|----|----|-----|---|-----|----|-------|-----|----|----|
| 所属 | 氏名 | 唐松 | 古谷 | 苗村 | 四之宮 | | 勝一敗 | 順位 | 競技No. | 青 | 得点 | 赤 |
| 〔同志館本部〕 | 唐 松 樂 | / | | | | | — | | 1 | 古谷 | — | 唐松 |
| | | | | | | | | | 2 | 四之宮 | — | 苗村 |
| 〔荒賀道場〕 | 古 谷 環 治 | | | | | | — | | 3 | 苗村 | — | 唐松 |
| | | | | | | | | | 4 | 四之宮 | — | 古谷 |
| 〔六基流〕 | 苗 村 琥 音 | | | | | | — | | 5 | 四之宮 | — | 唐松 |
| | | | | | | | | | 6 | 苗村 | — | 古谷 |
| 〔克己館〕 | 四之宮 勤二 | | | | | — | | | | | | |

個人形競技

GROUP 2

小学1年生男子 3名/7名

| 所属 | 氏名 | 白敷 | 山中 | 市川 | | 勝一敗 | 順位 | 競技No. | 青 | 得点 | 赤 |
|---------|---------|----|----|----|--|-----|----|-------|----|----|----|
| 〔六基流〕 | 白 敷 牙 聡 | / | | | | — | | 1 | 山中 | — | 白敷 |
| | | | | | | | | 2 | 市川 | — | 白敷 |
| 〔大志館〕 | 山 中 悠 生 | | | | | — | | 3 | 山中 | — | 市川 |
| 〔同志館本部〕 | 市 川 朔 | | | | | — | | | | | |

※基本形（連続使用可）

※順位が同じの場合 ①総フラッグ数の多い方を勝者とする。

②①の基準を考慮しても勝者が決定しない場合、再演武して総フラッグ数の多い方を勝者とする。
 決勝トーナメント進出者 上位2名ずつ

| 表彰 優勝・準優勝・3位・3位 | | | | | | | | | | | | | |
|-----------------|-------|-------|-------|----|----|----|-----|----|-------|-------|----|-------|--|
| 所属 | 氏名 | 湯浅(晃) | 湯浅(至) | 和田 | 川西 | 山崎 | 勝一敗 | 順位 | 競技No. | 青 | 得点 | 赤 | |
| 〔同志館本部〕 | 湯浅 晃成 | / | | | | | - | | 1 | 湯浅(至) | - | 湯浅(晃) | |
| | | | | | | | | | 2 | 川西 | - | 和田 | |
| 〔草野派〕 | 湯浅 至博 | | | | | | | | 3 | 山崎 | - | 湯浅(晃) | |
| | | | | | | | | | 4 | 和田 | - | 湯浅(至) | |
| 〔御所ノ内道場〕 | 和田 夢二 | | | | | | | | 5 | 山崎 | - | 川西 | |
| | | | | | | | | | 6 | 和田 | - | 湯浅(晃) | |
| 〔六基流〕 | 川西 善也 | | | | | | | | 7 | 川西 | - | 湯浅(至) | |
| | | | | | | | | | 8 | 山崎 | - | 和田 | |
| 〔草野派〕 | 山崎 大義 | | | | | | | | 9 | 川西 | - | 湯浅(晃) | |
| | | | | | | | | | 10 | 山崎 | - | 湯浅(至) | |

個人形競技

GROUP2

小学2年生男子 4名/17名

| 所属 | 氏名 | 湯田 | 笹川 | 小林 | 中田 | 勝一敗 | 順位 | 競技No. | 青 | 得点 | 赤 | |
|----------|-------|----|----|----|----|-----|----|-------|----|----|----|--|
| 〔大志館〕 | 湯田 凌羽 | / | | | | - | | 1 | 笹川 | - | 湯田 | |
| | | | | | | | | 2 | 中田 | - | 小林 | |
| 〔徒利無松尾〕 | 笹川 源心 | | | | | | | 3 | 小林 | - | 湯田 | |
| | | | | | | | | 4 | 中田 | - | 笹川 | |
| 〔御所ノ内道場〕 | 小林 橙真 | | | | | | | 5 | 中田 | - | 湯田 | |
| | | | | | | | | 6 | 小林 | - | 笹川 | |
| 〔草野派〕 | 中田 歩輝 | | | | | - | | | | | | |

個人形競技

GROUP3

小学2年生男子 4名/17名

| 所属 | 氏名 | 廣澤 | 坪田 | 田中 | トゥブシン | 勝一敗 | 順位 | 競技No. | 青 | 得点 | 赤 | |
|---------|-----------|----|----|----|-------|-----|----|-------|-------|----|----|--|
| 〔大志館〕 | 廣澤 宗次郎 | / | | | | - | | 1 | 坪田 | - | 廣澤 | |
| | | | | | | | | 2 | トゥブシン | - | 田中 | |
| 〔六基流〕 | 坪田 嘉人 | | | | | | | 3 | 田中 | - | 廣澤 | |
| | | | | | | | | 4 | トゥブシン | - | 坪田 | |
| 〔同志館本部〕 | 田中 智基 | | | | | | | 5 | トゥブシン | - | 廣澤 | |
| | | | | | | | | 6 | 田中 | - | 坪田 | |
| 〔草野派〕 | トゥブシン・ソルボ | | | | | - | | | | | | |

個人形競技

GROUP4

小学2年生男子 4名/17名

| 所属 | 氏名 | 高木 | 高橋 | 奥野 | 高田 | 勝一敗 | 順位 | 競技No. | 青 | 得点 | 赤 | |
|----------|-------|----|----|----|----|-----|----|-------|----|----|----|--|
| 〔大志館〕 | 高木 優 | / | | | | - | | 1 | 高橋 | - | 高木 | |
| | | | | | | | | 2 | 高田 | - | 奥野 | |
| 〔御所ノ内道場〕 | 高橋 央介 | | | | | | | 3 | 奥野 | - | 高木 | |
| | | | | | | | | 4 | 高田 | - | 高橋 | |
| 〔草野派〕 | 奥野 海人 | | | | | | | 5 | 高田 | - | 高木 | |
| | | | | | | | | 6 | 奥野 | - | 高橋 | |
| 〔誠道会〕 | 高田 大舞 | | | | | - | | | | | | |

※基本形（連続使用可）

※順位が同じの場合 ①総フラッグ数の多い方を勝者とする。

②①の基準を考慮しても勝者が決定しない場合、再演武して総フラッグ数の多い方を勝者とする。

決勝トーナメント進出者 上位2名ずつ

個人形競技

GROUP 1

小学3年生男子 5名/10名

| 表彰 優勝・準優勝・3位・3位 | | | | | | | | | | | | |
|-----------------|-------|----|----|----|----|----|-----|----|-------|----|----|----|
| 所属 | 氏名 | 鎌田 | 苗村 | 山本 | 山口 | 柴田 | 勝一敗 | 順位 | 競技No. | 青 | 得点 | 赤 |
| 〔同志館本部〕 | 鎌田 樹 | / | | | | | — | | 1 | 苗村 | — | 鎌田 |
| | | | | | | | | | 2 | 山口 | — | 山本 |
| 〔六基流〕 | 苗村 一琉 | | | | | | | | 3 | 柴田 | — | 鎌田 |
| | | | | | | | | | 4 | 山本 | — | 苗村 |
| 〔誠道会〕 | 山本 煌志 | | | | | | | | 5 | 柴田 | — | 山口 |
| | | | | | | | | | 6 | 山本 | — | 鎌田 |
| 〔同志館本部〕 | 山口 貴大 | | | | | | | | 7 | 山口 | — | 苗村 |
| | | | | | | | | | 8 | 柴田 | — | 山本 |
| 〔草野派〕 | 柴田 權成 | | | | | | | | 9 | 山口 | — | 鎌田 |
| | | | | | | | | | 10 | 柴田 | — | 苗村 |

個人形競技

GROUP2

小学3年生男子 5名/10名

| 所属 | 氏名 | 中村 | 山村 | 南 | 猪野 | 藤井 | 勝一敗 | 順位 | 競技No. | 青 | 得点 | 赤 |
|---------|-------|----|----|---|----|----|-----|----|-------|----|----|----|
| 〔小寺道場〕 | 中村 琉琥 | / | | | | | — | | 1 | 山村 | — | 中村 |
| | | | | | | | | | 2 | 猪野 | — | 南 |
| 〔同志館本部〕 | 山村 世和 | | | | | | | | 3 | 藤井 | — | 中村 |
| | | | | | | | | | 4 | 南 | — | 山村 |
| 〔六基流〕 | 南 斗也 | | | | | | | | 5 | 藤井 | — | 猪野 |
| | | | | | | | | | 6 | 南 | — | 中村 |
| 〔草野派〕 | 猪野 蒼羽 | | | | | | | | 7 | 猪野 | — | 山村 |
| | | | | | | | | | 8 | 藤井 | — | 南 |
| 〔同志館本部〕 | 藤井 崇太 | | | | | | | | 9 | 猪野 | — | 中村 |
| | | | | | | | | | 10 | 藤井 | — | 山村 |

※基本形（連続使用可）

※順位が同じの場合 ①総フラッグ数の多い方を勝者とする。

②①の基準を考慮しても勝者が決定しない場合、再演武して総フラッグ数の多い方を勝者とする。

決勝トーナメント進出者 上位2名ずつ

個人形競技

GROUP1

小学4年生男子 5名/17名

| 表彰 優勝・準優勝・3位・3位 | | | | | | | | | | | | |
|-----------------|--|--|--|--|--|--|--|--|--|--|--|--|
|-----------------|--|--|--|--|--|--|--|--|--|--|--|--|

| | | | | | | | | | | | | |
|---------|--------|--|--|--|--|--|---|--|---|----|---|-----|
| 〔同志館本部〕 | 小見山 建琉 | | | | | | — | | 1 | 中田 | — | 小見山 |
| 〔徒利無松尾〕 | 中田 理一 | | | | | | — | | 2 | 木原 | — | 大島 |
| 〔荒賀道場〕 | 大島 颯真 | | | | | | — | | 3 | 大島 | — | 小見山 |
| 〔大志館〕 | 木原 大和 | | | | | | — | | 4 | 木原 | — | 中田 |
| | | | | | | | | | 5 | 木原 | — | 小見山 |
| | | | | | | | | | 6 | 大島 | — | 中田 |

GROUP2

小学5年生男子 4名/16名

| 所属 | 氏名 | 森本 | 茂森 | 西村 | 松本 | | 勝一敗 | 順位 | 競技No. | 青 | 得点 | 赤 |
|---------|-------|----|----|----|----|--|-----|----|-------|----|----|----|
| 〔徒利無松尾〕 | 森本 彪翔 | | | | | | — | | 1 | 茂森 | — | 森本 |
| 〔小寺道場〕 | 茂森 廉 | | | | | | — | | 2 | 松本 | — | 西村 |
| 〔同志館本部〕 | 西村 紘 | | | | | | — | | 3 | 西村 | — | 森本 |
| 〔草野派〕 | 松本 和久 | | | | | | — | | 4 | 松本 | — | 茂森 |
| | | | | | | | | | 5 | 松本 | — | 森本 |
| | | | | | | | | | 6 | 西村 | — | 茂森 |

GROUP3

小学5年生男子 4名/16名

| 所属 | 氏名 | 小原 | 濱頭 | 北谷 | 菅沼 | | 勝一敗 | 順位 | 競技No. | 青 | 得点 | 赤 |
|---------|-------|----|----|----|----|--|-----|----|-------|----|----|----|
| 〔徒利無松尾〕 | 小原 遥己 | | | | | | — | | 1 | 濱頭 | — | 小原 |
| 〔同志館本部〕 | 濱頭 健 | | | | | | — | | 2 | 菅沼 | — | 北谷 |
| 〔大志館〕 | 北谷 翔和 | | | | | | — | | 3 | 北谷 | — | 小原 |
| 〔小寺道場〕 | 菅沼 龍 | | | | | | — | | 4 | 菅沼 | — | 濱頭 |
| | | | | | | | | | 5 | 菅沼 | — | 小原 |
| | | | | | | | | | 6 | 北谷 | — | 濱頭 |

GROUP4

小学5年生男子 4名/16名

| 所属 | 氏名 | 土居 | 辻川 | 田中 | 五由出 | | 勝一敗 | 順位 | 競技No. | 青 | 得点 | 赤 |
|---------|--------|----|----|----|-----|--|-----|----|-------|-----|----|----|
| 〔河上道場〕 | 土居 陽向 | | | | | | — | | 1 | 辻川 | — | 土居 |
| 〔大志館〕 | 辻川 堅大 | | | | | | — | | 2 | 五由出 | — | 田中 |
| 〔同志館本部〕 | 田中 孝太 | | | | | | — | | 3 | 田中 | — | 土居 |
| 〔六基流〕 | 五由出 莞大 | | | | | | — | | 4 | 五由出 | — | 辻川 |
| | | | | | | | | | 5 | 五由出 | — | 土居 |
| | | | | | | | | | 6 | 田中 | — | 辻川 |

※基本形（連続使用可）

※順位が同じの場合 ①総フラッグ数の多い方を勝者とする。

②①の基準を考慮しても勝者が決定しない場合、再演武して総フラッグ数の多い方を勝者とする。

決勝トーナメント進出者 上位2名ずつ

個人形競技

GROUP1

小学6年生男子 4名/12名

表彰 優勝・準優勝・3位・3位

| 所属 | 氏名 | 大河内 | 渡邊 | 居相 | 片山 | | 勝一敗 | 順位 | 競技No. | 青 | 得点 | 赤 |
|---------|--------|-----|----|----|----|--|-----|----|-------|----|----|-----|
| 〔六基流〕 | 大河内 陽生 | / | | | | | - | | 1 | 渡邊 | - | 大河内 |
| | | | | | | | | | 2 | 片山 | - | 居相 |
| 〔陰陽流〕 | 渡邊 誠也 | | / | | | | - | | 3 | 居相 | - | 大河内 |
| | | | | | | | | | 4 | 片山 | - | 渡邊 |
| 〔克己館〕 | 居相 翔大 | | | / | | | - | | 5 | 片山 | - | 大河内 |
| | | | | | | | | | 6 | 居相 | - | 渡邊 |
| 〔同志館本部〕 | 片山 海斗 | | | | | | - | | | | | |

個人形競技

GROUP2

小学6年生男子 4名/12名

| 所属 | 氏名 | 澤島 | 笹川 | 岡本 | 瀬尾 | | 勝一敗 | 順位 | 競技No. | 青 | 得点 | 赤 |
|---------|--------|----|----|----|----|--|-----|----|-------|----|----|----|
| 〔修好館〕 | 澤島 昂 | / | | | | | - | | 1 | 笹川 | - | 澤島 |
| | | | | | | | | | 2 | 瀬尾 | - | 岡本 |
| 〔徒利無松尾〕 | 笹川 銀士 | | / | | | | - | | 3 | 岡本 | - | 澤島 |
| | | | | | | | | | 4 | 瀬尾 | - | 笹川 |
| 〔河上道場〕 | 岡本 幸晟 | | | / | | | - | | 5 | 瀬尾 | - | 澤島 |
| | | | | | | | | | 6 | 岡本 | - | 笹川 |
| 〔同志館本部〕 | 瀬尾 健太郎 | | | | | | - | | | | | |

個人形競技

GROUP3

小学6年生男子 4名/12名

| 所属 | 氏名 | 川村 | 野原 | 北浦 | 宇高 | | 勝一敗 | 順位 | 競技No. | 青 | 得点 | 赤 |
|---------|-------|----|----|----|----|--|-----|----|-------|----|----|----|
| 〔徒利無松尾〕 | 川村 空雅 | / | | | | | - | | 1 | 野原 | - | 川村 |
| | | | | | | | | | 2 | 宇高 | - | 北浦 |
| 〔修好館〕 | 野原 慶信 | | / | | | | - | | 3 | 北浦 | - | 川村 |
| | | | | | | | | | 4 | 宇高 | - | 野原 |
| 〔草野派〕 | 北浦 和樹 | | | / | | | - | | 5 | 宇高 | - | 川村 |
| | | | | | | | | | 6 | 北浦 | - | 野原 |
| 〔誠道会〕 | 宇高 彪真 | | | | | | - | | | | | |

※基本形（連続使用可）

※順位が同じの場合 ①総フラッグ数の多い方を勝者とする。

②①の基準を考慮しても勝者が決定しない場合、再演武して総フラッグ数の多い方を勝者とする。

決勝トーナメント進出者 上位2名ずつ

個人形競技

GROUP1

中学1年生男子 4名/8名

| | | | | | | | | | | | | |
|-----------------|--|--|--|--|--|--|--|--|--|--|--|--|
| 表彰 優勝・準優勝・3位・3位 | | | | | | | | | | | | |
|-----------------|--|--|--|--|--|--|--|--|--|--|--|--|

| | | | | | | | | | | | | | |
|--------|-------|--|--|--|--|--|--|---|--|---|---|---|----|
| 〔河上道場〕 | 山本 望翔 | | | | | | | — | | 1 | 谷 | — | 山本 |
| 〔六基流〕 | 谷 一步 | | | | | | | — | | | | | |

個人形競技

成年男子 2名

| 表彰 優勝 | | | | | | | | | | | | | |
|----------|-------|----|----|--|--|--|--|-----|----|-------|----|----|----|
| 所属 | 氏名 | 鈴木 | 松井 | | | | | 勝一敗 | 順位 | 競技No. | 青 | 得点 | 赤 |
| 〔御所ノ内道場〕 | 鈴木 量大 | | | | | | | — | | 1 | 松井 | — | 鈴木 |
| 〔同志館本部〕 | 松井 宏樹 | | | | | | | — | | | | | |

個人形競技

マスターズ男子 4名

| 表彰 優勝・準優勝 | | | | | | | | | | | | | |
|-----------|--------|----|----|----|----|--|--|-----|----|-------|----|----|----|
| 所属 | 氏名 | 桑田 | 西村 | 石井 | 高木 | | | 勝一敗 | 順位 | 競技No. | 青 | 得点 | 赤 |
| 〔心學塾〕 | 桑田 裕之 | | | | | | | — | | 1 | 西村 | — | 桑田 |
| | | | | | | | | | | 2 | 高木 | — | 石井 |
| 〔陰陽流〕 | 西村 裕之 | | | | | | | — | | 3 | 石井 | — | 桑田 |
| | | | | | | | | | | 4 | 高木 | — | 西村 |
| 〔心學塾〕 | 石井 耕太郎 | | | | | | | — | | 5 | 高木 | — | 桑田 |
| | | | | | | | | | | 6 | 石井 | — | 西村 |
| 〔大志館〕 | 高木 良 | | | | | | | — | | | | | |

※第1指定形・第2指定形（連続使用可）

※順位が同じの場合 ①総フラッグ数の多い方を勝者とする。

②①の基準を考慮しても勝者が決定しない場合、再演武して総フラッグ数の多い方を勝者とする。
出場者数が少ないため、リーグ戦のみにて順位を決定する。

個人形競技

小学1年生女子 2名

| 所属 | 氏名 | | | | | 勝一敗 | 順位 | 競技No. | 青 | 得点 | 赤 |
|-------|-------|---|--|--|--|-----|----|-------|----|----|----|
| 〔草野派〕 | 山崎 大愛 | / | | | | — | | 1 | 奥島 | — | 山崎 |
| 〔六基流〕 | 奥島 奈桜 | | | | | — | | | | | |

※基本形（連続使用可）

※順位が同じの場合 ①総フラッグ数の多い方を勝者とする。

②①の基準を考慮しても勝者が決定しない場合、再演武して総フラッグ数の多い方を勝者とする。
 出場者数が少ないため、リーグ戦のみにて順位を決定する。

個人形競技

GROUP1

小学2年生女子 4名/8名

| 表彰 優勝・準優勝・3位・3位 | | | | | | | | | | | | |
|-----------------|--------|----|----|----|----|--|-----|----|-------|----|----|----|
| 所属 | 氏名 | 吉井 | 濱頭 | 藤田 | 平山 | | 勝一敗 | 順位 | 競技No. | 青 | 得点 | 赤 |
| 〔六基流〕 | 吉井 凜葵 | / | | | | | — | | 1 | 濱頭 | — | 吉井 |
| | | | | | | | | | 2 | 平山 | — | 藤田 |
| 〔同志館本部〕 | 濱頭 栞 | / | | | | | — | | 3 | 藤田 | — | 吉井 |
| | | | | | | | | | 4 | 平山 | — | 濱頭 |
| 〔大志館〕 | 藤田 ころろ | / | | | | | — | | 5 | 平山 | — | 吉井 |
| 〔六基流〕 | 平山 伊織 | / | | | | | — | | 6 | 藤田 | — | 濱頭 |

GROUP2

小学2年生女子 4名/8名

| 所属 | 氏名 | 西島 | 森本 | 佐藤 | 田中 | | 勝一敗 | 順位 | 競技No. | 青 | 得点 | 赤 |
|---------|--------|----|----|----|----|--|-----|----|-------|----|----|----|
| 〔六基流〕 | 西島 晴夏 | / | | | | | — | | 1 | 森本 | — | 西島 |
| | | | | | | | | | 2 | 田中 | — | 佐藤 |
| 〔徒利無松尾〕 | 森本 希央梨 | / | | | | | — | | 3 | 佐藤 | — | 西島 |
| | | | | | | | | | 4 | 田中 | — | 森本 |
| 〔六基流〕 | 佐藤 絢音 | / | | | | | — | | 5 | 田中 | — | 西島 |
| 〔大志館〕 | 田中 絵美莉 | / | | | | | — | | 6 | 佐藤 | — | 森本 |

※基本形（連続使用可）

※順位が同じの場合 ①総フラッグ数の多い方を勝者とする。

②①の基準を考慮しても勝者が決定しない場合、再演武して総フラッグ数の多い方を勝者とする。
決勝トーナメント進出者 上位2名ずつ

個人形競技

GROUP1

小学3年生女子 5名/10名

| 表彰 優勝・準優勝・3位・3位 | | | | | | | | | | | | |
|-----------------|--------|----|----|----|----|----|-----|----|-------|----|----|----|
| 所属 | 氏名 | 藤原 | 柴田 | 清野 | 竹村 | 居相 | 勝一敗 | 順位 | 競技No. | 青 | 得点 | 赤 |
| 〔武学館〕 | 藤原 芙瑳子 | / | | | | | — | | 1 | 柴田 | — | 藤原 |
| | | | | | | | | | 2 | 竹村 | — | 清野 |
| 〔六基流〕 | 柴田 杏織 | | | | | | — | | 3 | 居相 | — | 藤原 |
| | | | | | | | | | 4 | 清野 | — | 柴田 |
| 〔大志館〕 | 清野 なな | | | | | | — | | 5 | 居相 | — | 竹村 |
| | | | | | | | | | 6 | 清野 | — | 藤原 |
| 〔六基流〕 | 竹村 望江 | | | | | | — | | 7 | 竹村 | — | 柴田 |
| | | | | | | | | | 8 | 居相 | — | 清野 |
| 〔克己館〕 | 居相 瑠夏 | | | | | | — | | 9 | 竹村 | — | 藤原 |
| | | | | | | | | | 10 | 居相 | — | 柴田 |

GROUP2

小学3年生女子 5名/10名

| 所属 | 氏名 | 高橋 | 大嶋 | 川本 | 岡 | 鎌田 | 勝一敗 | 順位 | 競技No. | 青 | 得点 | 赤 |
|---------|--------|----|----|----|---|----|-----|----|-------|----|----|----|
| 〔大志館〕 | 高橋 心柚 | / | | | | | — | | 1 | 大嶋 | — | 高橋 |
| | | | | | | | | | 2 | 岡 | — | 川本 |
| 〔同志館本部〕 | 大嶋 波菜 | | | | | | — | | 3 | 鎌田 | — | 高橋 |
| | | | | | | | | | 4 | 川本 | — | 大嶋 |
| 〔六基流〕 | 川本 陽夏莉 | | | | | | — | | 5 | 鎌田 | — | 岡 |
| | | | | | | | | | 6 | 川本 | — | 高橋 |
| 〔克己館〕 | 岡 愛夏 | | | | | | — | | 7 | 岡 | — | 大嶋 |
| | | | | | | | | | 8 | 鎌田 | — | 川本 |
| 〔陰陽流〕 | 鎌田 樹梨 | | | | | | — | | 9 | 岡 | — | 高橋 |
| | | | | | | | | | 10 | 鎌田 | — | 大嶋 |

※基本形（連続使用可）

※順位が同じの場合 ①総フラッグ数の多い方を勝者とする。

②①の基準を考慮しても勝者が決定しない場合、再演武して総フラッグ数の多い方を勝者とする。

決勝トーナメント進出者 上位2名ずつ

| 表彰 優勝・準優勝・3位・3位 | | | | | | | | | | | | |
|-----------------|--------|-----|----|----|----|--|-----|----|-------|----|----|-----|
| 所属 | 氏名 | ユダル | 高田 | 鈴木 | 塚本 | | 勝一敗 | 順位 | 競技No. | 青 | 得点 | 赤 |
| 〔同志館本部〕 | ユダル 璃夏 | | | | | | - | | 1 | 高田 | - | ユダル |
| | | | | | | | | | 2 | 塚本 | - | 鈴木 |
| 〔大志館〕 | 高田 怜 | | | | | | - | | 3 | 鈴木 | - | ユダル |
| | | | | | | | | | 4 | 塚本 | - | 高田 |
| 〔草野派〕 | 鈴木 葉椰 | | | | | | - | | 5 | 塚本 | - | ユダル |
| | | | | | | | | | 6 | 鈴木 | - | 高田 |
| 〔大志館〕 | 塚本 美翔 | | | | | | - | | | | | |

GROUP 2

小学4年生女子 4名/12名

| 所属 | 氏名 | 唐松 | 柏木 | 山崎 | 十倉 | | 勝一敗 | 順位 | 競技No. | 青 | 得点 | 赤 |
|---------|-------|----|----|----|----|--|-----|----|-------|----|----|----|
| 〔同志館本部〕 | 唐松 心く | | | | | | - | | 1 | 柏木 | - | 唐松 |
| | | | | | | | | | 2 | 十倉 | - | 山崎 |
| 〔小寺道場〕 | 柏木小都乃 | | | | | | - | | 3 | 山崎 | - | 唐松 |
| | | | | | | | | | 4 | 十倉 | - | 柏木 |
| 〔大志館〕 | 山崎 多瑛 | | | | | | - | | 5 | 十倉 | - | 唐松 |
| | | | | | | | | | 6 | 山崎 | - | 柏木 |
| 〔同志館本部〕 | 十倉 和瑚 | | | | | | - | | | | | |

GROUP 3

小学4年生女子 4名/12名

| 所属 | 氏名 | 宇高 | 原田 | 世木 | 谷川 | | 勝一敗 | 順位 | 競技No. | 青 | 得点 | 赤 |
|----------|-------|----|----|----|----|--|-----|----|-------|----|----|----|
| 〔誠道会〕 | 宇高 莉琥 | | | | | | - | | 1 | 原田 | - | 宇高 |
| | | | | | | | | | 2 | 谷川 | - | 世木 |
| 〔大志館〕 | 原田 知佳 | | | | | | - | | 3 | 世木 | - | 宇高 |
| | | | | | | | | | 4 | 谷川 | - | 原田 |
| 〔荒賀道場〕 | 世木 智紗 | | | | | | - | | 5 | 谷川 | - | 宇高 |
| | | | | | | | | | 6 | 世木 | - | 原田 |
| 〔御所ノ内道場〕 | 谷川 柚夏 | | | | | | - | | | | | |

※基本形（連続使用可）

※順位が同じの場合 ①総フラッグ数の多い方を勝者とする。

②①の基準を考慮しても勝者が決定しない場合、再演武して総フラッグ数の多い方を勝者とする。

決勝トーナメント進出者 上位2名ずつ

| 表彰 優勝・準優勝・3位・3位 | | | | | | | | | | | | |
|-----------------|--------|----|----|----|----|--|-----|----|-------|----|----|----|
| 所属 | 氏名 | 山根 | 和田 | 大平 | 榎原 | | 勝一敗 | 順位 | 競技No. | 青 | 得点 | 赤 |
| 〔草野派〕 | 山根 楓香 | | | | | | — | | 1 | 和田 | — | 山根 |
| | | | | | | | | | 2 | 榎原 | — | 大平 |
| 〔荒賀道場〕 | 和田 心陽 | | | | | | — | | 3 | 大平 | — | 山根 |
| | | | | | | | | | 4 | 榎原 | — | 和田 |
| 〔修好館〕 | 大平 桜羽 | | | | | | — | | 5 | 榎原 | — | 山根 |
| | | | | | | | | | 6 | 大平 | — | 和田 |
| 〔大志館〕 | 榎原 莉乃果 | | | | | | — | | | | | |

GROUP2

小学5年生女子 4名/16名

| 所属 | 氏名 | 加藤 | 黒田 | 林 | 安光 | | 勝一敗 | 順位 | 競技No. | 青 | 得点 | 赤 |
|---------|-------|----|----|---|----|--|-----|----|-------|----|----|----|
| 〔同志館本部〕 | 加藤 昊礼 | | | | | | — | | 1 | 黒田 | — | 加藤 |
| | | | | | | | | | 2 | 安光 | — | 林 |
| 〔大志館〕 | 黒田 茉結 | | | | | | — | | 3 | 林 | — | 加藤 |
| | | | | | | | | | 4 | 安光 | — | 黒田 |
| 〔大志館〕 | 林 千紘 | | | | | | — | | 5 | 安光 | — | 加藤 |
| | | | | | | | | | 6 | 林 | — | 黒田 |
| 〔修好館〕 | 安光 優歩 | | | | | | — | | | | | |

GROUP3

小学5年生女子 4名/16名

| 所属 | 氏名 | 馬淵 | 中村 | 宮原 | 井上 | | 勝一敗 | 順位 | 競技No. | 青 | 得点 | 赤 |
|--------|-------|----|----|----|----|--|-----|----|-------|----|----|----|
| 〔修好館〕 | 馬淵 芽希 | | | | | | — | | 1 | 中村 | — | 馬淵 |
| | | | | | | | | | 2 | 井上 | — | 宮原 |
| 〔小寺道場〕 | 中村 珀菜 | | | | | | — | | 3 | 宮原 | — | 馬淵 |
| | | | | | | | | | 4 | 井上 | — | 中村 |
| 〔六基流〕 | 宮原 春佳 | | | | | | — | | 5 | 井上 | — | 馬淵 |
| | | | | | | | | | 6 | 宮原 | — | 中村 |
| 〔大志館〕 | 井上 杏琉 | | | | | | — | | | | | |

GROUP4

小学5年生女子 4名/16名

| 所属 | 氏名 | 木瀬 | 福井 | 宇城 | 山中 | | 勝一敗 | 順位 | 競技No. | 青 | 得点 | 赤 |
|---------|-------|----|----|----|----|--|-----|----|-------|----|----|----|
| 〔大志館〕 | 木瀬 咲花 | | | | | | — | | 1 | 福井 | — | 木瀬 |
| | | | | | | | | | 2 | 山中 | — | 宇城 |
| 〔同志館本部〕 | 福井 梨央 | | | | | | — | | 3 | 宇城 | — | 木瀬 |
| | | | | | | | | | 4 | 山中 | — | 福井 |
| 〔修好館〕 | 宇城 伊織 | | | | | | — | | 5 | 山中 | — | 木瀬 |
| | | | | | | | | | 6 | 宇城 | — | 福井 |
| 〔大志館〕 | 山中 彩未 | | | | | | — | | | | | |

※基本形（連続使用可）

※順位が同じの場合 ①総フラッグ数の多い方を勝者とする。

②①の基準を考慮しても勝者が決定しない場合、再演武して総フラッグ数の多い方を勝者とする。

決勝トーナメント進出者 上位2名ずつ

| 表彰 優勝・準優勝・3位・3位 | | | | | | | | | | | | |
|-----------------|-------|----|----|---|----|--|-----|----|-------|----|----|----|
| 所属 | 氏名 | 松岡 | 田中 | 辻 | 山村 | | 勝一敗 | 順位 | 競技No. | 青 | 得点 | 赤 |
| 〔六基流〕 | 松岡 音希 | / | | | | | — | | 1 | 田中 | — | 松岡 |
| | | | | | | | | | 2 | 山村 | — | 辻 |
| 〔大志館〕 | 田中 禱莉 | | | | | | — | | 3 | 辻 | — | 松岡 |
| | | | | | | | | | 4 | 山村 | — | 田中 |
| 〔河上道場〕 | 辻 優奈 | | | | | | — | | 5 | 山村 | — | 松岡 |
| | | | | | | | | | 6 | 辻 | — | 田中 |
| 〔同志館本部〕 | 山村 永和 | | | | | | — | | | | | |

個人形競技

GROUP2

小学6年生女子 3名/7名

| 所属 | 氏名 | 井上 | 南 | 百田 | | 勝一敗 | 順位 | 競技No. | 青 | 得点 | 赤 | |
|---------|-------|----|---|----|--|-----|----|-------|---|----|---|----|
| 〔草野派〕 | 井上 紗良 | / | | | | | — | | 1 | 南 | — | 井上 |
| | | | | | | | | | 2 | 百田 | — | 井上 |
| 〔同志館本部〕 | 南 にこり | | | | | | — | | 3 | 百田 | — | 南 |
| | | | | | | | | | | | | |
| 〔徒利無松尾〕 | 百田 栞奈 | | | | | — | | | | | | |

※基本形（連続使用可）

※順位が同じの場合 ①総フラッグ数の多い方を勝者とする。

②①の基準を考慮しても勝者が決定しない場合、再演武して総フラッグ数の多い方を勝者とする。

決勝トーナメント進出者 上位2名ずつ

個人形競技

GROUP1

中学1年生女子 4名/8名

| 表彰 優勝・準優勝・3位・3位 | | | | | | | | | | | | |
|-----------------|-------|----|----|----|----|---|-----|----|-------|----|----|----|
| 所属 | 氏名 | 山崎 | 鈴木 | 三井 | 澤島 | | 勝一敗 | 順位 | 競技No. | 青 | 得点 | 赤 |
| 〔大志館〕 | 山崎 瑞月 | / | | | | | — | | 1 | 鈴木 | — | 山崎 |
| | | | | | | | | | 2 | 澤島 | — | 三井 |
| 〔克己館〕 | 鈴木 咲良 | | | | | | — | | 3 | 三井 | — | 山崎 |
| | | | | | | | | | 4 | 澤島 | — | 鈴木 |
| 〔同志館本部〕 | 三井 悠莉 | | | | | | — | | 5 | 澤島 | — | 山崎 |
| | | | | | | | | | 6 | 三井 | — | 鈴木 |
| 〔修好館〕 | 澤島 理子 | | | | | — | | | | | | |

GROUP2

中学1年生女子 4名/8名

| 所属 | 氏名 | 小林 | 菊地 | 世木 | 永原 | | 勝一敗 | 順位 | 競技No. | 青 | 得点 | 赤 |
|---------|-------|----|----|----|----|---|-----|----|-------|----|----|----|
| 〔草野派〕 | 小林 永和 | / | | | | | — | | 1 | 菊地 | — | 小林 |
| | | | | | | | | | 2 | 永原 | — | 世木 |
| 〔六基流〕 | 菊地 湖春 | | | | | | — | | 3 | 世木 | — | 小林 |
| | | | | | | | | | 4 | 永原 | — | 菊地 |
| 〔荒賀道場〕 | 世木 沙優 | | | | | | — | | 5 | 永原 | — | 小林 |
| | | | | | | | | | 6 | 世木 | — | 菊地 |
| 〔同志館本部〕 | 永原 果林 | | | | | — | | | | | | |

※第1指定形・第2指定形（連続使用可）

※順位が同じの場合 ①総フラッグ数の多い方を勝者とする。

②①の基準を考慮しても勝者が決定しない場合、再演武して総フラッグ数の多い方を勝者とする。

決勝トーナメント進出者 上位2名ずつ

個人形競技

GROUP1

中学2・3年生女子 4名/12名

| 表彰 優勝・準優勝・3位・3位 | | | | | | | | | | | | |
|-----------------|--------|----|----|----|-----|--|-----|----|-------|-----|----|----|
| 所属 | 氏名 | 中村 | 池田 | 伊藤 | 大矢野 | | 勝一敗 | 順位 | 競技No. | 青 | 得点 | 赤 |
| 〔荒賀道場〕 | 中村 心寧 | | | | | | - | | 1 | 池田 | - | 中村 |
| | | | | | | | | | 2 | 大矢野 | - | 伊藤 |
| 〔徒利無松尾〕 | 池田 紗菜 | | | | | | - | | 3 | 伊藤 | - | 中村 |
| | | | | | | | | | 4 | 大矢野 | - | 池田 |
| 〔同志館本部〕 | 伊藤 凜 | | | | | | - | | 5 | 大矢野 | - | 中村 |
| | | | | | | | | | 6 | 伊藤 | - | 池田 |
| 〔大志館〕 | 大矢野 璃子 | | | | | | - | | | | | |

GROUP2

中学2・3年生女子 4名/12名

| 所属 | 氏名 | 野原 | 花田 | 宮脇 | 宮島 | | 勝一敗 | 順位 | 競技No. | 青 | 得点 | 赤 |
|---------|--------|----|----|----|----|--|-----|----|-------|----|----|----|
| 〔同志館本部〕 | 野原 星花 | | | | | | - | | 1 | 花田 | - | 野原 |
| | | | | | | | | | 2 | 宮島 | - | 宮脇 |
| 〔誠道会〕 | 花田 優羽 | | | | | | - | | 3 | 宮脇 | - | 野原 |
| | | | | | | | | | 4 | 宮島 | - | 花田 |
| 〔徒利無松尾〕 | 宮脇 紡 | | | | | | - | | 5 | 宮島 | - | 野原 |
| | | | | | | | | | 6 | 宮脇 | - | 花田 |
| 〔大志館〕 | 宮島 瑚都乃 | | | | | | - | | | | | |

GROUP3

中学2・3年生女子 4名/12名

| 所属 | 氏名 | 眞宮 | 日裏 | 森 | 山上 | | 勝一敗 | 順位 | 競技No. | 青 | 得点 | 赤 |
|---------|-------|----|----|---|----|--|-----|----|-------|----|----|----|
| 〔同志館本部〕 | 眞宮 花恋 | | | | | | - | | 1 | 日裏 | - | 眞宮 |
| | | | | | | | | | 2 | 山上 | - | 森 |
| 〔草野派〕 | 日裏 栞 | | | | | | - | | 3 | 森 | - | 眞宮 |
| | | | | | | | | | 4 | 山上 | - | 日裏 |
| 〔大志館〕 | 森 陽菜 | | | | | | - | | 5 | 山上 | - | 眞宮 |
| | | | | | | | | | 6 | 森 | - | 日裏 |
| 〔荒賀道場〕 | 山上 礼華 | | | | | | - | | | | | |

※第1指定形・第2指定形（連続使用可）

※順位が同じの場合 ①総フラッグ数の多い方を勝者とする。

②①の基準を考慮しても勝者が決定しない場合、再演武して総フラッグ数の多い方を勝者とする。

決勝トーナメント進出者 上位2名ずつ

個人形競技

少年（高校生）女子 2名

| 所属 | 氏名 | 上田 | 寺西 | | | | 勝一敗 | 順位 | 競技No. | 青 | 得点 | 赤 |
|---------|-------|----|----|--|--|--|-----|----|-------|----|----|----|
| 〔徒利無松尾〕 | 上田 仁菜 | | | | | | - | | 1 | 寺西 | - | 上田 |
| | | | | | | | | | | | | |
| 〔六基流〕 | 寺西 叶乃 | | | | | | - | | | | | |

※第1指定形・第2指定形（連続使用可）

※順位が同じの場合 ①総フラッグ数の多い方を勝者とする。

②①の基準を考慮しても勝者が決定しない場合、再演武して総フラッグ数の多い方を勝者とする。

出場者数が少ないため、リーグ戦のみにて順位を決定する。

形競技

決勝トーナメント

小学1年生男子

表彰 優勝・準優勝・3位・3位

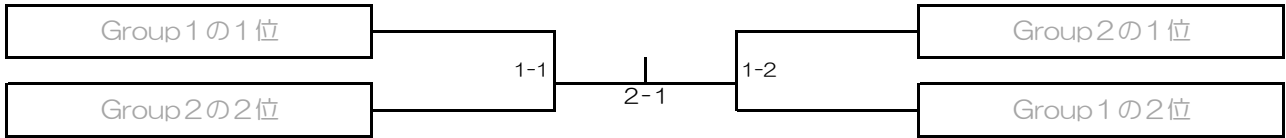

| | | | | | |
|----|--|-----|--|-----|---|
| 優勝 | | 準優勝 | | 第3位 | / |
|----|--|-----|--|-----|---|

小学2年生男子

表彰 優勝・準優勝・3位・3位

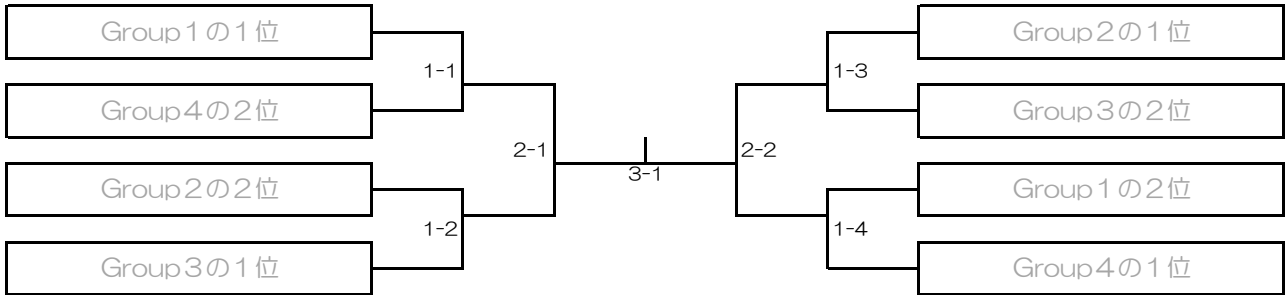

| | | | | | |
|----|--|-----|--|-----|---|
| 優勝 | | 準優勝 | | 第3位 | / |
|----|--|-----|--|-----|---|

小学3年生男子

表彰 優勝・準優勝・3位・3位

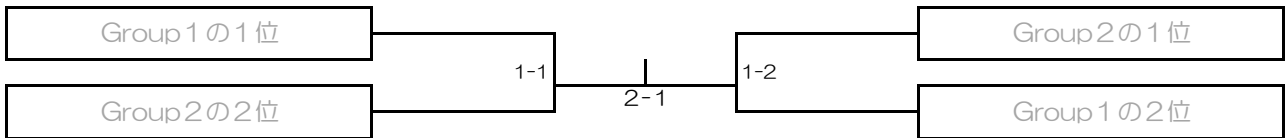

| | | | | | |
|----|--|-----|--|-----|---|
| 優勝 | | 準優勝 | | 第3位 | / |
|----|--|-----|--|-----|---|

小学4年生男子

表彰 優勝・準優勝・3位・3位

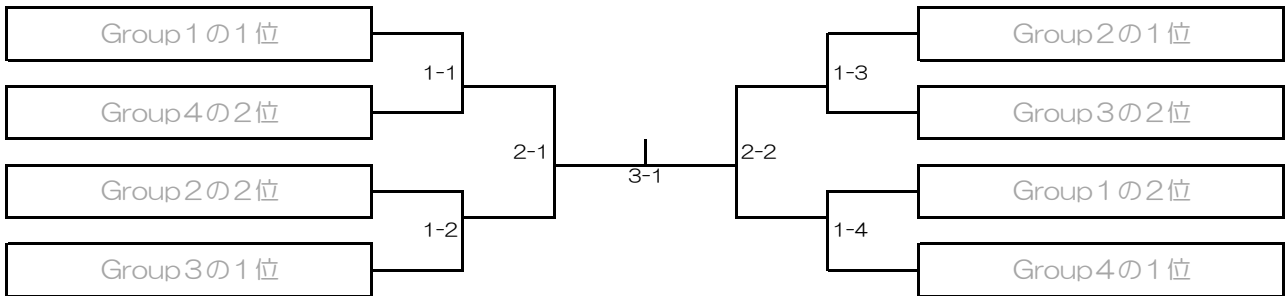

| | | | | | |
|----|--|-----|--|-----|---|
| 優勝 | | 準優勝 | | 第3位 | / |
|----|--|-----|--|-----|---|

形競技

決勝トーナメント

小学5年生男子

表彰 優勝・準優勝・3位・3位

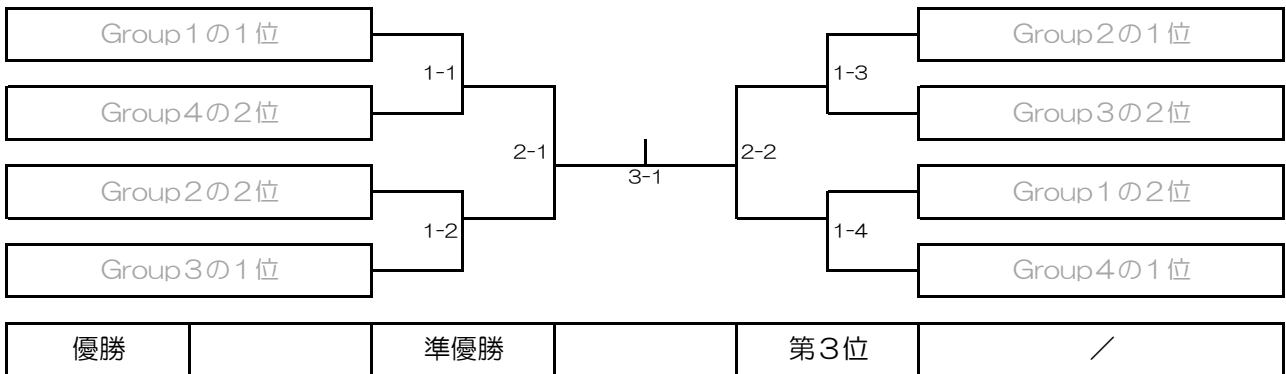

小学6年生男子

表彰 優勝・準優勝・3位・3位

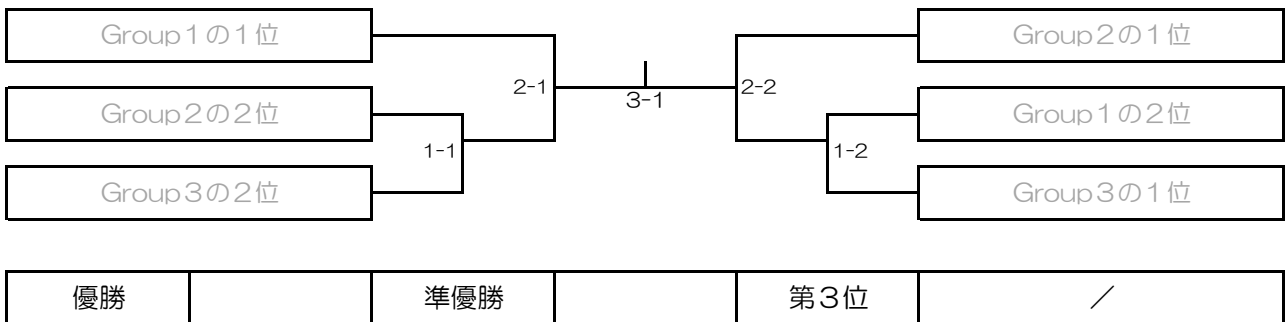

中学1年生男子

表彰 優勝・準優勝・3位・3位

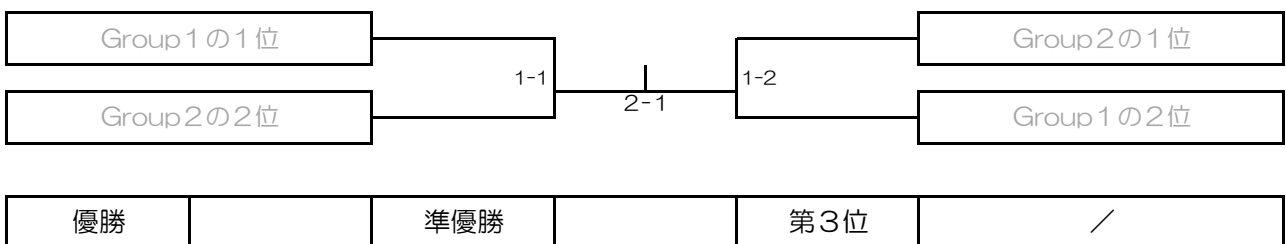

中学2・3年年生男子

表彰 優勝・準優勝・3位・3位

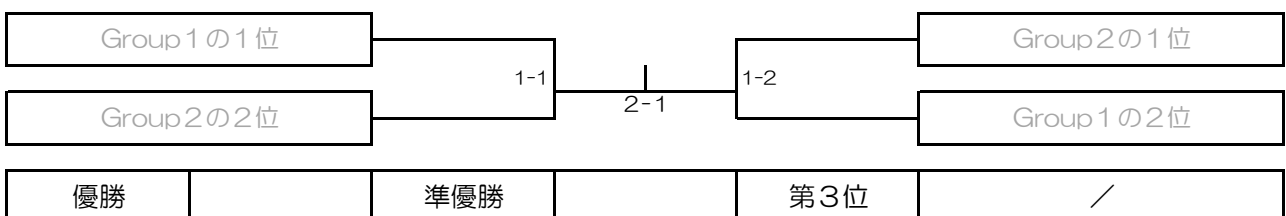

形競技

決勝トーナメント

小学2年生女子

表彰 優勝・準優勝・3位・3位

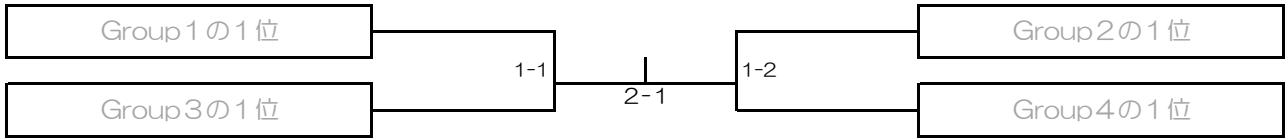

| | | | | | |
|----|--|-----|--|-----|---|
| 優勝 | | 準優勝 | | 第3位 | / |
|----|--|-----|--|-----|---|

小学3年生女子

表彰 優勝・準優勝・3位・3位

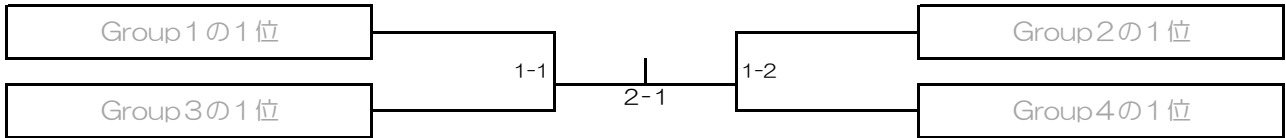

| | | | | | |
|----|--|-----|--|-----|---|
| 優勝 | | 準優勝 | | 第3位 | / |
|----|--|-----|--|-----|---|

小学4年生男子

表彰 優勝・準優勝・3位・3位

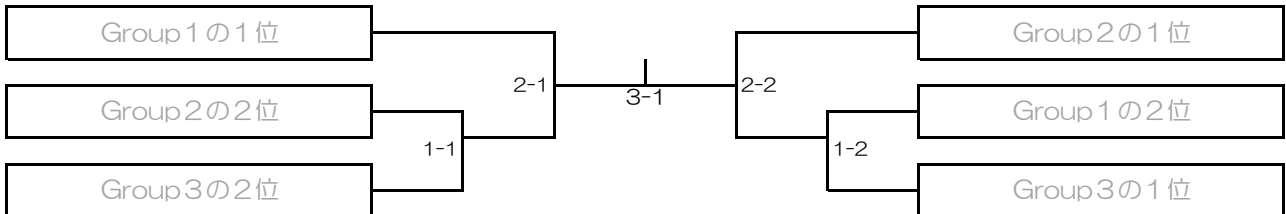

| | | | | | |
|----|--|-----|--|-----|---|
| 優勝 | | 準優勝 | | 第3位 | / |
|----|--|-----|--|-----|---|

小学5年生女子

表彰 優勝・準優勝・3位・3位

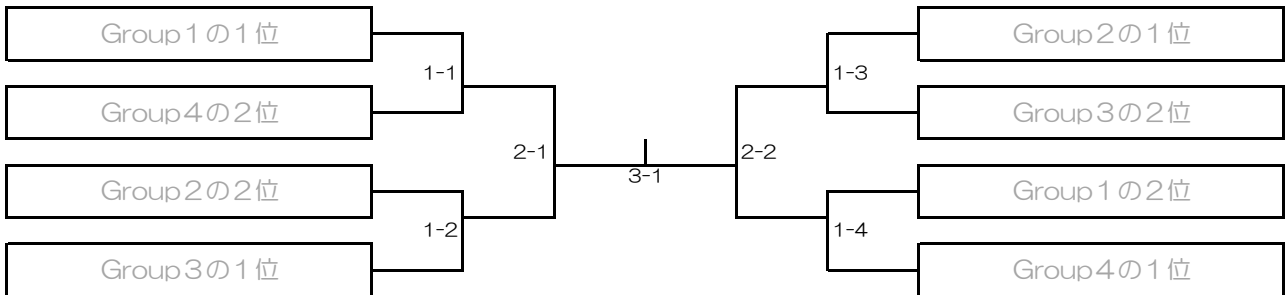

| | | | | | |
|----|--|-----|--|-----|---|
| 優勝 | | 準優勝 | | 第3位 | / |
|----|--|-----|--|-----|---|

形競技

決勝トーナメント

小学6年生女子

表彰 優勝・準優勝・3位・3位

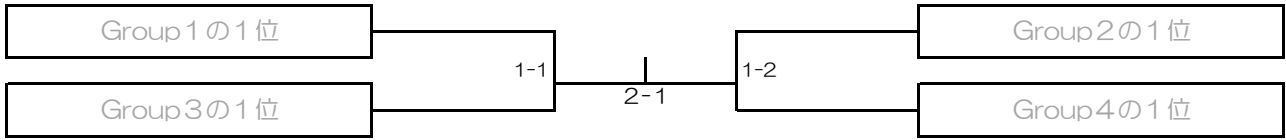

| | | | | | |
|----|--|-----|--|-----|---|
| 優勝 | | 準優勝 | | 第3位 | / |
|----|--|-----|--|-----|---|

中学1年生女子

表彰 優勝・準優勝・3位・3位

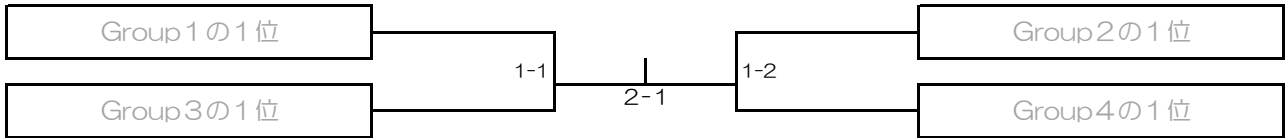

| | | | | | |
|----|--|-----|--|-----|---|
| 優勝 | | 準優勝 | | 第3位 | / |
|----|--|-----|--|-----|---|

中学2・3年生女子

表彰 優勝・準優勝・3位・3位

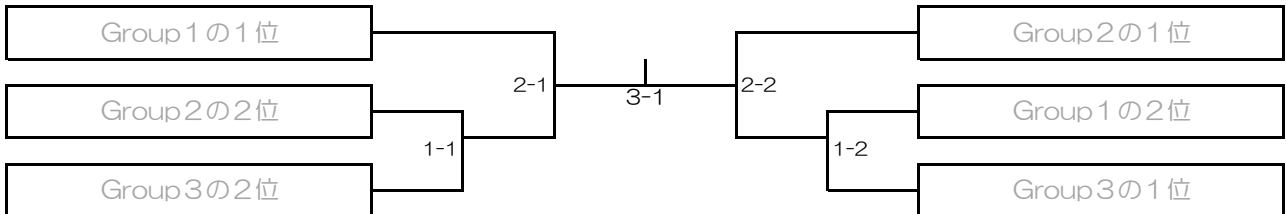

| | | | | | |
|----|--|-----|--|-----|---|
| 優勝 | | 準優勝 | | 第3位 | / |
|----|--|-----|--|-----|---|

個人組手競技

GROUP1

幼児（就学前）男女混合 5名/18名

| 表彰 優勝・準優勝・3位・3位 | | | | | | | | | | | | |
|-----------------|--------|----|----|----|----|----|-----|----|-------|----|----|----|
| 所属 | 氏名 | 笹川 | 尾崎 | 小寺 | 鈴木 | 木村 | 勝一敗 | 順位 | 競技No. | 青 | 得点 | 赤 |
| 〔徒利無松尾〕 | 笹川 仁 誠 | / | | | | | - | | 1 | 尾崎 | - | 笹川 |
| | | | | | | | | | 2 | 鈴木 | - | 小寺 |
| 〔陰陽流〕 | 尾崎 志乃 | | | | | | | | 3 | 木村 | - | 笹川 |
| | | | | | | | | | 4 | 小寺 | - | 尾崎 |
| 〔小寺道場〕 | 小寺 紬 | | | | | | | | 5 | 木村 | - | 鈴木 |
| | | | | | | | | | 6 | 小寺 | - | 笹川 |
| 〔六基流〕 | 鈴木 心翔 | | | | | | | | 7 | 鈴木 | - | 尾崎 |
| | | | | | | | | | 8 | 木村 | - | 小寺 |
| 〔荒賀道場〕 | 木村 晃輔 | | | | | | | | 9 | 鈴木 | - | 笹川 |
| | | | | | | | | | 10 | 木村 | - | 尾崎 |

個人組手競技

GROUP2

幼児（就学前）男女混合 5名/18名

| 所属 | 氏名 | 竹本 | 和田 | 川村 | 十倉 | 夜久 | 勝一敗 | 順位 | 競技No. | 青 | 得点 | 赤 |
|---------|--------|----|----|----|----|----|-----|----|-------|----|----|----|
| 〔誠道会〕 | 竹本 瑠衣 | / | | | | | - | | 1 | 和田 | - | 竹本 |
| | | | | | | | | | 2 | 十倉 | - | 川村 |
| 〔荒賀道場〕 | 和田 堅太郎 | | | | | | | | 3 | 夜久 | - | 竹本 |
| | | | | | | | | | 4 | 川村 | - | 和田 |
| 〔徒利無松尾〕 | 川村 莉空 | | | | | | | | 5 | 夜久 | - | 十倉 |
| | | | | | | | | | 6 | 川村 | - | 竹本 |
| 〔同志館本部〕 | 十倉 瑛慎 | | | | | | | | 7 | 十倉 | - | 和田 |
| | | | | | | | | | 8 | 夜久 | - | 川村 |
| 〔陰陽流〕 | 夜久 美月 | | | | | | | | 9 | 十倉 | - | 竹本 |
| | | | | | | | | | 10 | 夜久 | - | 和田 |

個人組手競技

GROUP3

幼児（就学前）男女混合 4名/18名

| 所属 | 氏名 | 塩見 | 谷 | 澤田 | 柴垣 | | 勝一敗 | 順位 | 競技No. | 青 | 得点 | 赤 |
|---------|-------|----|---|----|----|--|-----|----|-------|----|----|----|
| 〔徒利無松尾〕 | 塩見 政斗 | / | | | | | - | | 1 | 谷 | - | 塩見 |
| | | | | | | | | | 2 | 柴垣 | - | 澤田 |
| 〔荒賀道場〕 | 谷 明香里 | | | | | | | | 3 | 澤田 | - | 塩見 |
| | | | | | | | | | 4 | 柴垣 | - | 谷 |
| 〔大志館〕 | 澤田 太郎 | | | | | | | | 5 | 柴垣 | - | 塩見 |
| | | | | | | | | | 6 | 澤田 | - | 谷 |
| 〔陰陽流〕 | 柴垣 成那 | | | | | | - | | | | | |

個人組手競技

GROUP4

幼児（就学前）男女混合 4名/18名

| 所属 | 氏名 | 小早川 | 角田 | 中村 | 小原 | | 勝一敗 | 順位 | 競技No. | 青 | 得点 | 赤 |
|---------|--------|-----|----|----|----|--|-----|----|-------|----|----|-----|
| 〔荒賀道場〕 | 小早川 禮琉 | / | | | | | - | | 1 | 角田 | - | 小早川 |
| | | | | | | | | | 2 | 小原 | - | 中村 |
| 〔大志館〕 | 角田 咲幸 | | | | | | | | 3 | 中村 | - | 小早川 |
| | | | | | | | | | 4 | 小原 | - | 角田 |
| 〔小寺道場〕 | 中村 拳 | | | | | | | | 5 | 小原 | - | 小早川 |
| | | | | | | | | | 6 | 中村 | - | 角田 |
| 〔徒利無松尾〕 | 小原 大知 | | | | | | - | | | | | |

- (申し合わせ事項) ①1分フルタイム・4ポイント先取
 ②幼児のみ上段攻撃を禁止。(メンホー無し)
 ③シンガード、インステップガードの着用は任意。

決勝トーナメント進出者 1Group 2名

| 表彰 優勝・準優勝・3位・3位 | | | | | | | | | | | | |
|-----------------|-------|---|----|----|----|----|-----|----|-------|----|----|----|
| 所属 | 氏名 | 谷 | 中村 | 市川 | 中尾 | 苗村 | 勝一敗 | 順位 | 競技No. | 青 | 得点 | 赤 |
| 〔荒賀道場〕 | 谷 龍馬 | / | | | | | - | | 1 | 中村 | - | 谷 |
| | | | | | | | | | 2 | 中尾 | - | 市川 |
| 〔陰陽流〕 | 中村 栄太 | | | | | | | | 3 | 苗村 | - | 谷 |
| | | | | | | | | | 4 | 市川 | - | 中村 |
| 〔同志館本部〕 | 市川 朔 | | | | | | | | 5 | 苗村 | - | 中尾 |
| | | | | | | | | | 6 | 市川 | - | 谷 |
| 〔陰陽流〕 | 中尾 綺寿 | | | | | | | | 7 | 中尾 | - | 中村 |
| | | | | | | | | | 8 | 苗村 | - | 市川 |
| 〔六基流〕 | 苗村 琥音 | | | | | | | | 9 | 中尾 | - | 谷 |
| | | | | | | | | | 10 | 苗村 | - | 中村 |

個人組手競技

GROUP 2

小学1年生男子 5名/18名

| 所属 | 氏名 | 増田 | 四之宮 | 太田 | 杉田 | 古谷 | 勝一敗 | 順位 | 競技No. | 青 | 得点 | 赤 |
|--------|--------|----|-----|----|----|----|-----|----|-------|-----|----|-----|
| 〔陰陽流〕 | 増田 拓都 | / | | | | | - | | 1 | 四之宮 | - | 増田 |
| | | | | | | | | | 2 | 杉田 | - | 太田 |
| 〔克己館〕 | 四之宮 勘二 | | | | | | | | 3 | 古谷 | - | 増田 |
| | | | | | | | | | 4 | 太田 | - | 四之宮 |
| 〔陰陽流〕 | 太田 弦之介 | | | | | | | | 5 | 古谷 | - | 杉田 |
| | | | | | | | | | 6 | 太田 | - | 増田 |
| 〔六基流〕 | 杉田 蓮生翔 | | | | | | | | 7 | 杉田 | - | 四之宮 |
| | | | | | | | | | 8 | 古谷 | - | 太田 |
| 〔荒賀道場〕 | 古谷 環治 | | | | | | | | 9 | 杉田 | - | 増田 |
| | | | | | | | | | 10 | 古谷 | - | 四之宮 |

個人組手競技

GROUP 3

小学1年生男子 4名/18名

| 所属 | 氏名 | 福田 | 山中 | 高橋 | 新川 | | 勝一敗 | 順位 | 競技No. | 青 | 得点 | 赤 |
|-------|--------|----|----|----|----|--|-----|----|-------|----|----|----|
| 〔陰陽流〕 | 福田 颯太 | / | | | | | - | | 1 | 山中 | - | 福田 |
| | | | | | | | | | 2 | 新川 | - | 高橋 |
| 〔大志館〕 | 山中 悠生 | | | | | | | | 3 | 高橋 | - | 福田 |
| | | | | | | | | | 4 | 新川 | - | 山中 |
| 〔陰陽流〕 | 高橋 燈埜翔 | | | | | | | | 5 | 新川 | - | 福田 |
| | | | | | | | | | 6 | 高橋 | - | 山中 |
| 〔六基流〕 | 新川 凌都 | | | | | | - | | | | | |

個人組手競技

GROUP 4

小学1年生男子 4名/18名

| 所属 | 氏名 | 白數 | 藤田 | 山口 | 唐松 | | 勝一敗 | 順位 | 競技No. | 青 | 得点 | 赤 |
|---------|-------|----|----|----|----|--|-----|----|-------|----|----|----|
| 〔六基流〕 | 白數 牙聡 | / | | | | | - | | 1 | 藤田 | - | 白數 |
| | | | | | | | | | 2 | 唐松 | - | 山口 |
| 〔陰陽流〕 | 藤田 晃成 | | | | | | | | 3 | 山口 | - | 白數 |
| | | | | | | | | | 4 | 唐松 | - | 藤田 |
| 〔陰陽流〕 | 山口 侑真 | | | | | | | | 5 | 唐松 | - | 白數 |
| | | | | | | | | | 6 | 山口 | - | 藤田 |
| 〔同志館本部〕 | 唐松 樂 | | | | | | - | | | | | |

- (申し合わせ事項) ①1分フルタイム・4ポイント先取
 ②メンホー(要マウスシールド)、小学2年生以下男子のファールカップ着用は任意。
 ③シンガード、インステップガードの着用は任意。

決勝トーナメント進出者 1Group 2名

個人組手競技

GROUP 1

小学2年生男子 5名/33名

表彰 優勝・準優勝・3位・3位

| 所属 | 氏名 | 奥田 | 瀧本 | 田村 | 湯浅 | 高木 | 勝一敗 | 順位 | 競技No. | 青 | 得点 | 赤 |
|---------|-------|----|----|----|----|----|-----|----|-------|----|----|----|
| 〔大志館〕 | 奥田 敢大 | / | | | | | - | | 1 | 瀧本 | - | 奥田 |
| | | | | | | | | | 2 | 湯浅 | - | 田村 |
| 〔陰陽流〕 | 瀧本 翔央 | | | | | | | | 3 | 高木 | - | 奥田 |
| | | | | | | | | | 4 | 田村 | - | 瀧本 |
| 〔荒賀道場〕 | 田村 翼 | | | | | | | | 5 | 高木 | - | 湯浅 |
| | | | | | | | | | 6 | 田村 | - | 奥田 |
| 〔同志館本部〕 | 湯浅 晃成 | | | | | | | | 7 | 湯浅 | - | 瀧本 |
| | | | | | | | | | 8 | 高木 | - | 田村 |
| 〔大志館〕 | 高木 優 | | | | | | | | 9 | 湯浅 | - | 奥田 |
| | | | | | | | | | 10 | 高木 | - | 瀧本 |

個人組手競技

GROUP2

小学2年生男子 5名/33名

| 所属 | 氏名 | 嶋田 | 川西 | 竹村 | トゥブシン | 成田 | 勝一敗 | 順位 | 競技No. | 青 | 得点 | 赤 |
|-------|-----------|----|----|----|-------|----|-----|----|-------|-------|----|-------|
| 〔大志館〕 | 嶋田 葉 | / | | | | | - | | 1 | 川西 | - | 嶋田 |
| | | | | | | | | | 2 | トゥブシン | - | 竹村 |
| 〔六基流〕 | 川西 善也 | | | | | | | | 3 | 成田 | - | 嶋田 |
| | | | | | | | | | 4 | 竹村 | - | 川西 |
| 〔陰陽流〕 | 竹村 柊吾 | | | | | | | | 5 | 成田 | - | トゥブシン |
| | | | | | | | | | 6 | 竹村 | - | 嶋田 |
| 〔草野派〕 | トゥブシン・ソルボ | | | | | | | | 7 | トゥブシン | - | 川西 |
| | | | | | | | | | 8 | 成田 | - | 竹村 |
| 〔大志館〕 | 成田 鼓太郎 | | | | | | | | 9 | トゥブシン | - | 嶋田 |
| | | | | | | | | | 10 | 成田 | - | 川西 |

個人組手競技

GROUP3

小学2年生男子 5名/33名

| 所属 | 氏名 | 笹川 | 宮本 | 山下 | 森本 | 湯浅 | 勝一敗 | 順位 | 競技No. | 青 | 得点 | 赤 |
|---------|-------|----|----|----|----|----|-----|----|-------|----|----|----|
| 〔徒利無松尾〕 | 笹川 源心 | / | | | | | - | | 1 | 宮本 | - | 笹川 |
| | | | | | | | | | 2 | 森本 | - | 山下 |
| 〔陰陽流〕 | 宮本 一瑛 | | | | | | | | 3 | 湯浅 | - | 笹川 |
| | | | | | | | | | 4 | 山下 | - | 宮本 |
| 〔六基流〕 | 山下 紘雅 | | | | | | | | 5 | 湯浅 | - | 森本 |
| | | | | | | | | | 6 | 山下 | - | 笹川 |
| 〔大志館〕 | 森本 橙舞 | | | | | | | | 7 | 森本 | - | 宮本 |
| | | | | | | | | | 8 | 湯浅 | - | 山下 |
| 〔草野派〕 | 湯浅 至博 | | | | | | | | 9 | 森本 | - | 笹川 |
| | | | | | | | | | 10 | 湯浅 | - | 宮本 |

個人組手競技

GROUP4

小学2年生男子 5名/33名

| 所属 | 氏名 | 坪田 | 夜久 | 湯田 | 田中 | 岡田 | 勝一敗 | 順位 | 競技No. | 青 | 得点 | 赤 |
|---------|--------|----|----|----|----|----|-----|----|-------|----|----|----|
| 〔六基流〕 | 坪田 嘉人 | / | | | | | - | | 1 | 夜久 | - | 坪田 |
| | | | | | | | | | 2 | 田中 | - | 湯田 |
| 〔陰陽流〕 | 夜久 駿介 | | | | | | | | 3 | 岡田 | - | 坪田 |
| | | | | | | | | | 4 | 湯田 | - | 夜久 |
| 〔大志館〕 | 湯田 凌羽 | | | | | | | | 5 | 岡田 | - | 田中 |
| | | | | | | | | | 6 | 湯田 | - | 坪田 |
| 〔同志館本部〕 | 田中 智基 | | | | | | | | 7 | 田中 | - | 夜久 |
| | | | | | | | | | 8 | 岡田 | - | 湯田 |
| 〔陰陽流〕 | 岡田 友仁飛 | | | | | | | | 9 | 田中 | - | 坪田 |
| | | | | | | | | | 10 | 岡田 | - | 夜久 |

個人組手競技

GROUP5

小学2年生男子 5名/33名

表彰 優勝・準優勝・3位・3位

| 所属 | 氏名 | 廣澤 | 塩見 | 高橋 | 岡部 | 柴垣 | 勝一敗 | 順位 | 競技No. | 青 | 得点 | 赤 |
|----------|--------|----|----|----|----|----|-----|----|-------|----|----|----|
| 〔大志館〕 | 廣澤 宗次郎 | / | | | | | — | | 1 | 塩見 | — | 廣澤 |
| | | | | | | | | | 2 | 岡部 | — | 高橋 |
| 〔徒利無松尾〕 | 塩見 友輝 | | | | | | | | 3 | 柴垣 | — | 廣澤 |
| | | | | | | | | | 4 | 高橋 | — | 塩見 |
| 〔御所ノ内道場〕 | 高橋 央介 | | | | | | | | 5 | 柴垣 | — | 岡部 |
| | | | | | | | | | 6 | 高橋 | — | 廣澤 |
| 〔大志館〕 | 岡部 紘大 | | | | | | | | 7 | 岡部 | — | 塩見 |
| | | | | | | | | | 8 | 柴垣 | — | 高橋 |
| 〔陰陽流〕 | 柴垣 圭佑 | | | | | | | | 9 | 岡部 | — | 廣澤 |
| | | | | | | | | | 10 | 柴垣 | — | 塩見 |

個人組手競技

GROUP6

小学2年生男子 4名/33名

| 所属 | 氏名 | 高田 | 中栄 | 松本 | 太田 | | 勝一敗 | 順位 | 競技No. | 青 | 得点 | 赤 |
|--------|--------|----|----|----|----|---|-----|----|-------|----|----|----|
| 〔誠道会〕 | 高田 大舞 | / | | | | | — | | 1 | 中栄 | — | 高田 |
| | | | | | | | | | 2 | 太田 | — | 松本 |
| 〔大志館〕 | 中栄 綾斗 | | | | | | | | 3 | 松本 | — | 高田 |
| | | | | | | | | | 4 | 太田 | — | 中栄 |
| 〔荒賀道場〕 | 松本 鳳雅 | | | | | | | | 5 | 太田 | — | 高田 |
| | | | | | | | | | 6 | 松本 | — | 中栄 |
| 〔陰陽流〕 | 太田 龍之介 | | | | | — | | | | | | |

個人組手競技

GROUP7

小学2年生男子 4名/33名

| 所属 | 氏名 | 中澤 | 井上 | 山崎 | 松尾 | | 勝一敗 | 順位 | 競技No. | 青 | 得点 | 赤 |
|-------|-------|----|----|----|----|---|-----|----|-------|----|----|----|
| 〔武学館〕 | 中澤 快星 | / | | | | | — | | 1 | 井上 | — | 中澤 |
| | | | | | | | | | 2 | 松尾 | — | 山崎 |
| 〔大志館〕 | 井上 瑛太 | | | | | | | | 3 | 山崎 | — | 中澤 |
| | | | | | | | | | 4 | 松尾 | — | 井上 |
| 〔草野派〕 | 山崎 大義 | | | | | | | | 5 | 松尾 | — | 中澤 |
| | | | | | | | | | 6 | 山崎 | — | 井上 |
| 〔陰陽流〕 | 松尾 申盛 | | | | | — | | | | | | |

- (申し合わせ事項) ①1分フルタイム・4ポイント先取
 ②メンホー(要マウスシールド)、小学2年生以下男子のファールカップ着用は任意。
 ③シンガード、インステップガードの着用は任意。

決勝トーナメント進出者 1Group 1名

個人組手競技

GROUP1

小学3年生男子 5名/34名

表彰 優勝・準優勝・3位・3位

| | | | | | | | | | | | | |
|-------|--------|--|--|--|--|--|---|--|----|-----|---|-----|
| 〔陰陽流〕 | 山口 翔真 | | | | | | — | | 1 | 出見世 | — | 山口 |
| 〔陰陽流〕 | 出見世 郁哉 | | | | | | — | | 2 | 石黒 | — | 南 |
| 〔六基流〕 | 南 斗也 | | | | | | — | | 3 | 塩見 | — | 山口 |
| 〔誠道会〕 | 石黒 大和 | | | | | | — | | 4 | 南 | — | 出見世 |
| 〔大志館〕 | 塩見 優心 | | | | | | — | | 5 | 塩見 | — | 石黒 |
| | | | | | | | | | 6 | 南 | — | 山口 |
| | | | | | | | | | 7 | 石黒 | — | 出見世 |
| | | | | | | | | | 8 | 塩見 | — | 南 |
| | | | | | | | | | 9 | 石黒 | — | 山口 |
| | | | | | | | | | 10 | 塩見 | — | 出見世 |

個人組手競技

GROUP6

小学3年生男子 5名/34名

| 所属 | 氏名 | 鎌田 | 山内 | 中村 | 竹本 | 山脇 | 勝一敗 | 順位 | 競技No. | 青 | 得点 | 赤 |
|---------|-------|----|----|----|----|----|-----|----|-------|----|----|----|
| 〔同志館本部〕 | 鎌田 樹 | | | | | | — | | 1 | 山内 | — | 鎌田 |
| 〔大志館〕 | 山内 一馬 | | | | | | — | | 2 | 竹本 | — | 中村 |
| 〔小寺道場〕 | 中村 琉琥 | | | | | | — | | 3 | 山脇 | — | 鎌田 |
| 〔誠道会〕 | 竹本 陽向 | | | | | | — | | 4 | 中村 | — | 山内 |
| 〔陰陽流〕 | 山脇 朝陽 | | | | | | — | | 5 | 山脇 | — | 竹本 |
| | | | | | | | | | 6 | 中村 | — | 鎌田 |
| | | | | | | | | | 7 | 竹本 | — | 山内 |
| | | | | | | | | | 8 | 山脇 | — | 中村 |
| | | | | | | | | | 9 | 竹本 | — | 鎌田 |
| | | | | | | | | | 10 | 山脇 | — | 山内 |

個人組手競技

GROUP7

小学3年生男子 4名/33名

| 所属 | 氏名 | 伴仲 | 清水 | 苗村 | 松本 | | 勝一敗 | 順位 | 競技No. | 青 | 得点 | 赤 |
|--------|-------|----|----|----|----|--|-----|----|-------|----|----|----|
| 〔誠道会〕 | 伴仲 翼 | | | | | | — | | 1 | 清水 | — | 伴仲 |
| 〔陰陽流〕 | 清水 翔愛 | | | | | | — | | 2 | 松本 | — | 苗村 |
| 〔六基流〕 | 苗村 一琉 | | | | | | — | | 3 | 苗村 | — | 伴仲 |
| 〔荒賀道場〕 | 松本 瑛久 | | | | | | — | | 4 | 松本 | — | 清水 |
| | | | | | | | | | 5 | 松本 | — | 伴仲 |
| | | | | | | | | | 6 | 苗村 | — | 清水 |

- (申し合わせ事項) ①1分フルタイム・4ポイント先取
 ②メンホー(要マウスシールド)、小学2年生以下男子のファールカップ着用は任意。
 ③シンガード、インステップガードの着用は任意。

決勝トーナメント進出者 1Group 1名

個人組手競技

GROUP1

小学4年生男子 5名/35名

| 表彰 優勝・準優勝・3位・3位 | | | | | | | | | | | | |
|-----------------|----|----|----|----|----|----|-----|----|-------|---|----|---|
| 所属 | 氏名 | 尾崎 | 中谷 | 元川 | 八木 | 田中 | 勝一敗 | 順位 | 競技No. | 青 | 得点 | 赤 |

| | | | | | | | | | | | | |
|----------|--------|--|--|--|--|--|---|--|----|----|---|----|
| 〔陰陽流〕 | 尾崎 心太郎 | | | | | | — | | 1 | 中谷 | — | 尾崎 |
| 〔徒利無松尾〕 | 中谷 俊介 | | | | | | — | | 2 | 八木 | — | 元川 |
| 〔荒賀道場〕 | 元川 敬友 | | | | | | — | | 3 | 田中 | — | 尾崎 |
| 〔草野派〕 | 八木 湧 | | | | | | — | | 4 | 元川 | — | 中谷 |
| 〔御所ノ内道場〕 | 田中 悠 | | | | | | — | | 5 | 田中 | — | 八木 |
| | | | | | | | | | 6 | 元川 | — | 尾崎 |
| | | | | | | | | | 7 | 八木 | — | 中谷 |
| | | | | | | | | | 8 | 田中 | — | 元川 |
| | | | | | | | | | 9 | 八木 | — | 尾崎 |
| | | | | | | | | | 10 | 田中 | — | 中谷 |

個人組手競技

GROUP2

小学4年生男子 5名/35名

| 所属 | 氏名 | 中岡 | 安田 | 橋本 | 高山 | 新井 | 勝一敗 | 順位 | 競技No. | 青 | 得点 | 赤 |
|---------|--------|----|----|----|----|----|-----|----|-------|----|----|----|
| 〔夢名塾〕 | 中岡 謙 | | | | | | — | | 1 | 安田 | — | 中岡 |
| 〔大志館〕 | 安田 綾翔 | | | | | | — | | 2 | 高山 | — | 橋本 |
| 〔陰陽流〕 | 橋本 東建 | | | | | | — | | 3 | 新井 | — | 中岡 |
| 〔徒利無松尾〕 | 高山 凜太郎 | | | | | | — | | 4 | 橋本 | — | 安田 |
| 〔陰陽流〕 | 新井 陸斗 | | | | | | — | | 5 | 新井 | — | 高山 |
| | | | | | | | | | 6 | 橋本 | — | 中岡 |
| | | | | | | | | | 7 | 高山 | — | 安田 |
| | | | | | | | | | 8 | 新井 | — | 橋本 |
| | | | | | | | | | 9 | 高山 | — | 中岡 |
| | | | | | | | | | 10 | 新井 | — | 安田 |

個人組手競技

GROUP3

小学4年生男子 5名/35名

| 所属 | 氏名 | 大津 | 松村 | 川村 | 中嶋 | 朝倉 | 勝一敗 | 順位 | 競技No. | 青 | 得点 | 赤 |
|---------|-------|----|----|----|----|----|-----|----|-------|----|----|----|
| 〔修好館〕 | 大津 慶都 | | | | | | — | | 1 | 松村 | — | 大津 |
| 〔草野派〕 | 松村 遙哉 | | | | | | — | | 2 | 中嶋 | — | 川村 |
| 〔徒利無松尾〕 | 川村 柊空 | | | | | | — | | 3 | 朝倉 | — | 大津 |
| 〔河上道場〕 | 中嶋 魁利 | | | | | | — | | 4 | 川村 | — | 松村 |
| 〔陰陽流〕 | 朝倉 彪賀 | | | | | | — | | 5 | 朝倉 | — | 中嶋 |
| | | | | | | | | | 6 | 川村 | — | 大津 |
| | | | | | | | | | 7 | 中嶋 | — | 松村 |
| | | | | | | | | | 8 | 朝倉 | — | 川村 |
| | | | | | | | | | 9 | 中嶋 | — | 大津 |
| | | | | | | | | | 10 | 朝倉 | — | 松村 |

個人組手競技

GROUP4

小学4年生男子 5名/35名

| 所属 | 氏名 | 中澤 | 伊藤 | 辻 | 山口 | 加古 | 勝一敗 | 順位 | 競技No. | 青 | 得点 | 赤 |
|----------|--------|----|----|---|----|----|-----|----|-------|----|----|----|
| 〔武学館〕 | 中澤 太陽 | | | | | | — | | 1 | 伊藤 | — | 中澤 |
| 〔同志館本部〕 | 伊藤 亮 | | | | | | — | | 2 | 山口 | — | 山口 |
| 〔河上道場〕 | 辻 純平 | | | | | | — | | 3 | 加古 | — | 中澤 |
| 〔徒利無松尾〕 | 山口 総一郎 | | | | | | — | | 4 | 辻 | — | 伊藤 |
| 〔御所ノ内道場〕 | 加古 学人 | | | | | | — | | 5 | 加古 | — | 山口 |
| | | | | | | | | | 6 | 辻 | — | 中澤 |
| | | | | | | | | | 7 | 山口 | — | 伊藤 |
| | | | | | | | | | 8 | 加古 | — | 辻 |
| | | | | | | | | | 9 | 山口 | — | 中澤 |
| | | | | | | | | | 10 | 加古 | — | 伊藤 |

個人組手競技

GROUP5

小学4年生男子 5名/35名

| 表彰 優勝・準優勝・3位・3位 | | | | | | | | | | | | |
|-----------------|------|----|----|----|----|----|-----|----|-------|----|----|----|
| 所属 | 氏名 | 岡田 | 荻野 | 下川 | 田中 | 大西 | 勝一敗 | 順位 | 競技No. | 青 | 得点 | 赤 |
| 〔北辰館〕 | 岡田 純 | | | | | | — | | 1 | 荻野 | — | 岡田 |

| | | | | | | | | | | | | | |
|-----------|---------|--|--|--|--|--|--|---|--|----|----|---|----|
| 〔 徒利無松尾 〕 | 菅 野 巧 翔 | | | | | | | | | 2 | 田中 | — | 下川 |
| 〔 陰陽流 〕 | 荻野 巧翔 | | | | | | | — | | 3 | 大西 | — | 岡田 |
| 〔 陰陽流 〕 | 下川 蔵真 | | | | | | | — | | 4 | 下川 | — | 荻野 |
| 〔 同志館本部 〕 | 田中 晴基 | | | | | | | — | | 5 | 大西 | — | 田中 |
| 〔 大志館 〕 | 大西 羽空 | | | | | | | — | | 6 | 下川 | — | 岡田 |
| | | | | | | | | | | 7 | 田中 | — | 荻野 |
| | | | | | | | | | | 8 | 大西 | — | 下川 |
| | | | | | | | | | | 9 | 田中 | — | 岡田 |
| | | | | | | | | | | 10 | 大西 | — | 荻野 |

個人組手競技

GROUP6

小学4年生男子 5名/35名

| 所属 | 氏名 | 笹川 | 鈴木 | 塩見 | 南 | 脇田 | 勝一敗 | 順位 | 競技No. | 青 | 得点 | 赤 |
|-----------|-------|----|----|----|---|----|-----|----|-------|----|----|----|
| 〔 徒利無松尾 〕 | 笹川 巖太 | | | | | | — | | 1 | 鈴木 | — | 笹川 |
| 〔 陰陽流 〕 | 鈴木 太陽 | | | | | | — | | 2 | 南 | — | 塩見 |
| 〔 徒利無松尾 〕 | 塩見隆之助 | | | | | | — | | 3 | 脇田 | — | 笹川 |
| 〔 同志館本部 〕 | 南 楽 | | | | | | — | | 4 | 塩見 | — | 鈴木 |
| 〔 小寺道場 〕 | 脇田あさひ | | | | | | — | | 5 | 脇田 | — | 南 |
| | | | | | | | | | 6 | 塩見 | — | 笹川 |
| | | | | | | | | | 7 | 南 | — | 鈴木 |
| | | | | | | | | | 8 | 脇田 | — | 塩見 |
| | | | | | | | | | 9 | 南 | — | 笹川 |
| | | | | | | | | | 10 | 脇田 | — | 鈴木 |

個人組手競技

GROUP7

小学4年生男子 5名/35名

| 所属 | 氏名 | 馬淵 | 森 | 中尾 | 猿渡 | 吉井 | 勝一敗 | 順位 | 競技No. | 青 | 得点 | 赤 |
|------------|-------|----|---|----|----|----|-----|----|-------|----|----|----|
| 〔 修好館 〕 | 馬淵 梓希 | | | | | | — | | 1 | 森 | — | 馬淵 |
| 〔 草野派 〕 | 森 優晴 | | | | | | — | | 2 | 猿渡 | — | 中尾 |
| 〔 陰陽流 〕 | 中尾 空雅 | | | | | | — | | 3 | 吉井 | — | 馬淵 |
| 〔 御所ノ内道場 〕 | 猿渡 陸 | | | | | | — | | 4 | 中尾 | — | 森 |
| 〔 六基流 〕 | 吉井 龍毅 | | | | | | — | | 5 | 吉井 | — | 猿渡 |
| | | | | | | | | | 6 | 中尾 | — | 馬淵 |
| | | | | | | | | | 7 | 猿渡 | — | 森 |
| | | | | | | | | | 8 | 吉井 | — | 中尾 |
| | | | | | | | | | 9 | 猿渡 | — | 馬淵 |
| | | | | | | | | | 10 | 吉井 | — | 森 |

- (申し合わせ事項) ①1分フルタイム・4ポイント先取
 ②メンバー(要マウスシールド)、小学2年生以下男子のファールカップ着用は任意。
 ③シンガード、インステップガードの着用は任意。

決勝トーナメント進出者 1Group 1名

個人組手競技

GROUP1

小学5年生男子 5名/35名

| 表彰 優勝・準優勝・3位・3位 | | | | | | | | | | | | |
|-----------------|--------|-----|----|----|----|----|-----|----|-------|----|----|-----|
| 所属 | 氏名 | 出見世 | 中垣 | 山崎 | 寺林 | 中田 | 勝一敗 | 順位 | 競技No. | 青 | 得点 | 赤 |
| 〔 陰陽流 〕 | 出見世 遥生 | | | | | | — | | 1 | 中垣 | — | 出見世 |

| | | | | | | | | | | | | | |
|---------|--------|--|--|--|--|--|---|--|--|----|----|---|-----|
| 〔陰陽流〕 | 山元 悠二 | | | | | | | | | 2 | 寺林 | — | 山崎 |
| 〔六基流〕 | 中垣 大珠 | | | | | | — | | | 3 | 中田 | — | 出見世 |
| 〔夢名塾〕 | 山崎 麟太郎 | | | | | | — | | | 4 | 山崎 | — | 中垣 |
| 〔大志館〕 | 寺林 京次郎 | | | | | | — | | | 5 | 中田 | — | 寺林 |
| 〔徒利無松尾〕 | 中田 理一 | | | | | | — | | | 6 | 山崎 | — | 出見世 |
| | | | | | | | | | | 7 | 寺林 | — | 中垣 |
| | | | | | | | | | | 8 | 中田 | — | 山崎 |
| | | | | | | | | | | 9 | 寺林 | — | 出見世 |
| | | | | | | | | | | 10 | 中田 | — | 中垣 |

個人組手競技

GROUP2

小学5年生男子 5名/35名

| 所属 | 氏名 | 辻川 | 菅沼 | 秋山 | 小見山 | 北谷 | 勝一敗 | 順位 | 競技No. | 青 | 得点 | 赤 |
|----------|--------|----|----|----|-----|----|-----|----|-------|-----|----|-----|
| 〔大志館〕 | 辻川 堅大 | | | | | | — | | 1 | 菅沼 | — | 辻川 |
| 〔小寺道場〕 | 菅沼 龍 | | | | | | — | | 2 | 小見山 | — | 秋山 |
| 〔御所ノ内道場〕 | 秋山 周蔵 | | | | | | — | | 3 | 北谷 | — | 辻川 |
| 〔同志館本部〕 | 小見山 建琉 | | | | | | — | | 4 | 秋山 | — | 菅沼 |
| 〔大志館〕 | 北谷 翔和 | | | | | | — | | 5 | 北谷 | — | 小見山 |
| | | | | | | | | | 6 | 秋山 | — | 辻川 |
| | | | | | | | | | 7 | 小見山 | — | 菅沼 |
| | | | | | | | | | 8 | 北谷 | — | 秋山 |
| | | | | | | | | | 9 | 小見山 | — | 辻川 |
| | | | | | | | | | 10 | 北谷 | — | 菅沼 |

個人組手競技

GROUP3

小学5年生男子 5名/35名

| 所属 | 氏名 | 小林 | 森本 | 人見 | 五由出 | 池内 | 勝一敗 | 順位 | 競技No. | 青 | 得点 | 赤 |
|---------|--------|----|----|----|-----|----|-----|----|-------|-----|----|-----|
| 〔陰陽流〕 | 小林 柊太 | | | | | | — | | 1 | 森本 | — | 小林 |
| 〔徒利無松尾〕 | 森本 彪翔 | | | | | | — | | 2 | 五由出 | — | 人見 |
| 〔荒賀道場〕 | 人見 煌義 | | | | | | — | | 3 | 池内 | — | 小林 |
| 〔六基流〕 | 五由出 莞大 | | | | | | — | | 4 | 人見 | — | 森本 |
| 〔大志館〕 | 池内 隆敏 | | | | | | — | | 5 | 池内 | — | 五由出 |
| | | | | | | | | | 6 | 人見 | — | 小林 |
| | | | | | | | | | 7 | 五由出 | — | 森本 |
| | | | | | | | | | 8 | 池内 | — | 人見 |
| | | | | | | | | | 9 | 五由出 | — | 小林 |
| | | | | | | | | | 10 | 池内 | — | 森本 |

個人組手競技

GROUP4

小学5年生男子 5名/35名

| 所属 | 氏名 | 茂森 | 主原 | 佐藤 | 大島 | 吉田 | 勝一敗 | 順位 | 競技No. | 青 | 得点 | 赤 |
|--------|-------|----|----|----|----|----|-----|----|-------|----|----|----|
| 〔小寺道場〕 | 茂森 廉 | | | | | | — | | 1 | 主原 | — | 茂森 |
| 〔克己館〕 | 主原 琉生 | | | | | | — | | 2 | 大島 | — | 佐藤 |
| 〔大志館〕 | 佐藤 龍成 | | | | | | — | | 3 | 吉田 | — | 茂森 |
| 〔荒賀道場〕 | 大島 颯真 | | | | | | — | | 4 | 佐藤 | — | 主原 |
| 〔草野派〕 | 吉田 秀翔 | | | | | | — | | 5 | 吉田 | — | 大島 |
| | | | | | | | | | 6 | 佐藤 | — | 茂森 |
| | | | | | | | | | 7 | 大島 | — | 主原 |
| | | | | | | | | | 8 | 吉田 | — | 佐藤 |
| | | | | | | | | | 9 | 大島 | — | 茂森 |
| | | | | | | | | | 10 | 吉田 | — | 主原 |

個人組手競技

GROUP5

小学5年生男子 5名/35名

| 表彰 優勝・準優勝・3位・3位 | | | | | | | | | | | | | |
|-----------------|-------|----|----|----|----|---|-----|----|-------|----|----|----|--|
| 所属 | 氏名 | 三木 | 山地 | 池田 | 小原 | 西 | 勝一敗 | 順位 | 競技No. | 青 | 得点 | 赤 | |
| 〔六基流〕 | 三木 悠雅 | | | | | | — | | 1 | 山地 | — | 三木 | |
| | | | | | | | | | 2 | 小原 | — | 池田 | |

| | | | | | | | | | | | | |
|---------|-------|--|--|--|--|--|---|--|----|----|---|----|
| 〔陰陽流〕 | 山地 春馬 | | | | | | — | | 3 | 西 | — | 三木 |
| | | | | | | | | | 4 | 池田 | — | 山地 |
| 〔大志館〕 | 池田 晴大 | | | | | | — | | 5 | 西 | — | 小原 |
| | | | | | | | | | 6 | 池田 | — | 三木 |
| 〔徒利無松尾〕 | 小原 遥己 | | | | | | — | | 7 | 小原 | — | 山地 |
| | | | | | | | | | 8 | 西 | — | 池田 |
| 〔夢名塾〕 | 西 恭孝 | | | | | | — | | 9 | 小原 | — | 三木 |
| | | | | | | | | | 10 | 西 | — | 山地 |

個人組手競技

GROUP6

小学5年生男子 5名/35名

| 所属 | 氏名 | 土居 | 濱頭 | 飯田 | 平山 | 江口 | 勝一敗 | 順位 | 競技No. | 青 | 得点 | 赤 |
|---------|-------|----|----|----|----|----|-----|----|-------|----|----|----|
| 〔河上道場〕 | 土居 陽向 | | | | | | — | | 1 | 濱頭 | — | 土居 |
| | | | | | | | | | 2 | 平山 | — | 飯田 |
| 〔同志館本部〕 | 濱頭 健 | | | | | | — | | 3 | 江口 | — | 土居 |
| | | | | | | | | | 4 | 飯田 | — | 濱頭 |
| 〔大志館〕 | 飯田 颯介 | | | | | | — | | 5 | 江口 | — | 平山 |
| | | | | | | | | | 6 | 飯田 | — | 土居 |
| 〔陰陽流〕 | 平山 大智 | | | | | | — | | 7 | 平山 | — | 濱頭 |
| | | | | | | | | | 8 | 江口 | — | 飯田 |
| 〔大志館〕 | 江口 勇太 | | | | | | — | | 9 | 平山 | — | 土居 |
| | | | | | | | | | 10 | 江口 | — | 濱頭 |

個人組手競技

GROUP7

小学5年生男子 5名/35名

| 所属 | 氏名 | 谷口 | 松尾 | 淵上 | 田中 | 岡部 | 勝一敗 | 順位 | 競技No. | 青 | 得点 | 赤 |
|---------|-------|----|----|----|----|----|-----|----|-------|----|----|----|
| 〔克己館〕 | 谷口 龍成 | | | | | | — | | 1 | 松尾 | — | 谷口 |
| | | | | | | | | | 2 | 田中 | — | 淵上 |
| 〔陰陽流〕 | 松尾 玄辰 | | | | | | — | | 3 | 岡部 | — | 谷口 |
| | | | | | | | | | 4 | 淵上 | — | 松尾 |
| 〔小寺道場〕 | 淵上 颯太 | | | | | | — | | 5 | 岡部 | — | 田中 |
| | | | | | | | | | 6 | 淵上 | — | 谷口 |
| 〔同志館本部〕 | 田中 孝太 | | | | | | — | | 7 | 田中 | — | 松尾 |
| | | | | | | | | | 8 | 岡部 | — | 淵上 |
| 〔大志館〕 | 岡部 湊仁 | | | | | | — | | 9 | 田中 | — | 谷口 |
| | | | | | | | | | 10 | 岡部 | — | 松尾 |

- (申し合わせ事項) ①1分フルタイム・4ポイント先取
 ②メンホー(要マウスシールド)、小学2年生以下男子のファールカップ着用は任意。
 ③シングガード、インステップガードの着用は任意。

決勝トーナメント進出者 1Group 1名

個人組手競技

GROUP1

小学6年生男子 5名/26名

| 表彰 優勝・準優勝・3位・3位 | | | | | | | | | | | | |
|-----------------|-------|----|----|----|----|----|-----|----|-------|----|----|----|
| 所属 | 氏名 | 山下 | 小西 | 池端 | 東雲 | 三谷 | 勝一敗 | 順位 | 競技No. | 青 | 得点 | 赤 |
| 〔荒賀道場〕 | 山下 遼真 | | | | | | — | | 1 | 小西 | — | 山下 |
| | | | | | | | | | 2 | 東雲 | — | 池端 |

| | | | | | | | | | | | | |
|--------|-------|--|--|--|--|--|---|--|----|----|---|----|
| 〔陰陽流〕 | 小西 太樹 | | | | | | — | | 3 | 三谷 | — | 山下 |
| | | | | | | | | | 4 | 池端 | — | 小西 |
| 〔克己館〕 | 池端 凰 | | | | | | — | | 5 | 三谷 | — | 東雲 |
| | | | | | | | | | 6 | 池端 | — | 山下 |
| 〔誠道会〕 | 東雲 紫佑 | | | | | | — | | 7 | 東雲 | — | 小西 |
| | | | | | | | | | 8 | 三谷 | — | 池端 |
| 〔小寺道場〕 | 三谷 栄翔 | | | | | | — | | 9 | 東雲 | — | 山下 |
| | | | | | | | | | 10 | 三谷 | — | 小西 |

個人組手競技

GROUP2

小学6年生男子 5名/26名

| 所属 | 氏名 | 米田 | 川村 | 高島 | 神田 | 片山 | 勝一敗 | 順位 | 競技No. | 青 | 得点 | 赤 |
|---------|-------|----|----|----|----|----|-----|----|-------|----|----|----|
| 〔陰陽流〕 | 米田 義晴 | | | | | | — | | 1 | 川村 | — | 米田 |
| | | | | | | | | | 2 | 神田 | — | 高島 |
| 〔徒利無松尾〕 | 川村 空雅 | | | | | | — | | 3 | 片山 | — | 米田 |
| | | | | | | | | | 4 | 高島 | — | 川村 |
| 〔草野派〕 | 高島 蔵 | | | | | | — | | 5 | 片山 | — | 神田 |
| | | | | | | | | | 6 | 高島 | — | 米田 |
| 〔陰陽流〕 | 神田 逢生 | | | | | | — | | 7 | 神田 | — | 川村 |
| | | | | | | | | | 8 | 片山 | — | 高島 |
| 〔同志館本部〕 | 片山 海斗 | | | | | | — | | 9 | 神田 | — | 米田 |
| | | | | | | | | | 10 | 片山 | — | 川村 |

個人組手競技

GROUP3

小学6年生男子 4名/26名

| 所属 | 氏名 | 居相 | 鎌田 | 岡本 | 宇高 | | 勝一敗 | 順位 | 競技No. | 青 | 得点 | 赤 |
|--------|-------|----|----|----|----|--|-----|----|-------|----|----|----|
| 〔克己館〕 | 居相 翔大 | | | | | | — | | 1 | 鎌田 | — | 居相 |
| | | | | | | | | | 2 | 宇高 | — | 岡本 |
| 〔陰陽流〕 | 鎌田 豪輝 | | | | | | — | | 3 | 岡本 | — | 居相 |
| | | | | | | | | | 4 | 宇高 | — | 鎌田 |
| 〔河上道場〕 | 岡本 幸晟 | | | | | | — | | 5 | 宇高 | — | 居相 |
| | | | | | | | | | 6 | 岡本 | — | 鎌田 |
| 〔誠道会〕 | 宇高 彪真 | | | | | | — | | | | | |

個人組手競技

GROUP4

小学6年生男子 4名/26名

| 所属 | 氏名 | 伊藤 | 吉田 | 魚谷 | 笹川 | | 勝一敗 | 順位 | 競技No. | 青 | 得点 | 赤 |
|---------|-------|----|----|----|----|--|-----|----|-------|----|----|----|
| 〔陰陽流〕 | 伊藤 誠剛 | | | | | | — | | 1 | 吉田 | — | 伊藤 |
| | | | | | | | | | 2 | 笹川 | — | 魚谷 |
| 〔荒賀道場〕 | 吉田 晴来 | | | | | | — | | 3 | 魚谷 | — | 伊藤 |
| | | | | | | | | | 4 | 笹川 | — | 吉田 |
| 〔克己館〕 | 魚谷 颯真 | | | | | | — | | 5 | 笹川 | — | 伊藤 |
| | | | | | | | | | 6 | 魚谷 | — | 吉田 |
| 〔徒利無松尾〕 | 笹川 銀士 | | | | | | — | | | | | |

(申し合わせ事項)

①1分フルタイム・4ポイント先取

②メンホー(要マウスシールド)、小学2年生以下男子のファールカップ着用は任意。

③シンガード、インステップガードの着用は任意。

決勝トーナメント進出者 1Group 1名

個人組手競技

GROUP5

小学6年生男子 4名/26名

| 所属 | 氏名 | 四ヶ浦 | 木下 | 安部 | 三浦 | | 勝一敗 | 順位 | 競技No. | 青 | 得点 | 赤 |
|-------|--------|-----|----|----|----|--|-----|----|-------|----|----|-----|
| 〔陰陽流〕 | 四ヶ浦 幸大 | | | | | | — | | 1 | 木下 | — | 四ヶ浦 |
| | | | | | | | | | 2 | 三浦 | — | 安部 |
| 〔克己館〕 | 木下 慧大 | | | | | | — | | 3 | 安部 | — | 四ヶ浦 |

| | | | | | | | | | | | | |
|-------|-------|--|--|--|--|--|---|--|---|----|---|-----|
| 〔元山道〕 | 小川 悠八 | | | | | | | | 4 | 三浦 | — | 木下 |
| 〔陰陽流〕 | 安部 悠汰 | | | | | | — | | 5 | 三浦 | — | 四ヶ浦 |
| 〔大志館〕 | 三浦 克仁 | | | | | | — | | 6 | 安部 | — | 木下 |

個人組手競技

GROUP6

小学6年生男子 4名/26名

| 所属 | 氏名 | 大河内 | 北崎 | 高向 | 戸石 | | 勝一敗 | 順位 | 競技No. | 青 | 得点 | 赤 |
|--------|--------|-----|----|----|----|--|-----|----|-------|----|----|-----|
| 〔六基流〕 | 大河内 陽生 | | | | | | — | | 1 | 北崎 | — | 大河内 |
| | | | | | | | | | 2 | 戸石 | — | 高向 |
| 〔小寺道場〕 | 北崎 陽勇 | | | | | | — | | 3 | 高向 | — | 大河内 |
| | | | | | | | | | 4 | 戸石 | — | 北崎 |
| 〔陰陽流〕 | 高向 陽光 | | | | | | — | | 5 | 戸石 | — | 大河内 |
| | | | | | | | | | 6 | 高向 | — | 北崎 |
| 〔誠道会〕 | 戸石 翼 | | | | | | — | | | | | |

- (申し合わせ事項) ①1分フルタイム・4ポイント先取
 ②メンホー(要マウスシールド)、小学2年生以下男子のファールカップ着用は任意。
 ③シンガード、インステップガードの着用は任意。

決勝トーナメント進出者 1Group 1名

個人組手競技

GROUP1

中学1年生男子 5名/21名

| 表彰 優勝・準優勝・3位・3位 | | | | | | | | | | | | |
|-----------------|-------|----|----|----|----|----|-----|----|-------|----|----|----|
| 所属 | 氏名 | 酒井 | 池内 | 六車 | 小林 | 原井 | 勝一敗 | 順位 | 競技No. | 青 | 得点 | 赤 |
| 〔克己館〕 | 酒井 輝虎 | | | | | | — | | 1 | 池内 | — | 酒井 |
| | | | | | | | | | 2 | 小林 | — | 六車 |
| 〔大志館〕 | 池内 俊書 | | | | | | — | | 3 | 原井 | — | 酒井 |

| | | | | | | | | | | | | |
|----------|-------|--|--|--|--|--|---|--|----|----|---|----|
| 〔八心館〕 | 池内 匠 | | | | | | | | 4 | 六車 | — | 池内 |
| 〔陰陽流〕 | 六車 紘大 | | | | | | — | | 5 | 原井 | — | 小林 |
| 〔御所ノ内道場〕 | 小林 南音 | | | | | | — | | 6 | 六車 | — | 酒井 |
| 〔北辰館〕 | 原井 大我 | | | | | | — | | 7 | 小林 | — | 池内 |
| | | | | | | | | | 8 | 原井 | — | 六車 |
| | | | | | | | | | 9 | 小林 | — | 酒井 |
| | | | | | | | | | 10 | 原井 | — | 池内 |

個人組手競技

GROUP2

中学1年生男子 4名/21名

| 所属 | 氏名 | 西亭 | 眞石 | 湯田 | 吉田 | | 勝一敗 | 順位 | 競技No. | 青 | 得点 | 赤 |
|---------|--------|----|----|----|----|--|-----|----|-------|----|----|----|
| 〔克己館〕 | 西亭 凰士 | | | | | | — | | 1 | 眞石 | — | 西亭 |
| 〔徒利無松尾〕 | 眞石 凌太郎 | | | | | | — | | 2 | 吉田 | — | 湯田 |
| 〔大志館〕 | 湯田 眺羽 | | | | | | — | | 3 | 湯田 | — | 西亭 |
| | | | | | | | | | 4 | 吉田 | — | 眞石 |
| 〔荒賀道場〕 | 吉田 稟來 | | | | | | — | | 5 | 吉田 | — | 西亭 |
| | | | | | | | | | 6 | 湯田 | — | 眞石 |

個人組手競技

GROUP3

中学1年生男子 4名/21名

| 所属 | 氏名 | 兵藤 | 眞嶋 | 野村 | 吉井 | | 勝一敗 | 順位 | 競技No. | 青 | 得点 | 赤 |
|-------|--------|----|----|----|----|--|-----|----|-------|----|----|----|
| 〔克己館〕 | 兵藤 凜空 | | | | | | — | | 1 | 眞嶋 | — | 兵藤 |
| 〔北辰館〕 | 眞嶋 慶次 | | | | | | — | | 2 | 吉井 | — | 野村 |
| 〔大志館〕 | 野村 慶次郎 | | | | | | — | | 3 | 吉井 | — | 兵藤 |
| | | | | | | | | | 4 | 野村 | — | 眞嶋 |
| 〔六基流〕 | 吉井 虎毅 | | | | | | — | | 5 | 吉井 | — | 兵藤 |
| | | | | | | | | | 6 | 野村 | — | 眞嶋 |

個人組手競技

GROUP4

中学1年生男子 4名/21名

| 所属 | 氏名 | 岡 | 森脇 | 植木 | 藤田 | | 勝一敗 | 順位 | 競技No. | 青 | 得点 | 赤 |
|----------|-------|---|----|----|----|--|-----|----|-------|----|----|----|
| 〔克己館〕 | 岡 玖音 | | | | | | — | | 1 | 森脇 | — | 岡 |
| 〔北辰館〕 | 森脇 遥斗 | | | | | | — | | 2 | 藤田 | — | 植木 |
| 〔徒利無松尾〕 | 植木 葵 | | | | | | — | | 3 | 植木 | — | 岡 |
| | | | | | | | | | 4 | 藤田 | — | 森脇 |
| 〔御所ノ内道場〕 | 藤田 拓翼 | | | | | | — | | 5 | 藤田 | — | 岡 |
| | | | | | | | | | 6 | 植木 | — | 森脇 |

- (申し合わせ事項) ①1分フルタイム・4ポイント先取
 ②メンホー(要マウスシールド)、小学2年生以下男子のファールカップ着用は任意。
 ③シンガード、インステップガードの着用は任意。

決勝トーナメント進出者 1Group 1名

個人組手競技

GROUP5

中学1年生男子 4名/21名

| 所属 | 氏名 | 加賀 | 三園 | 山田 | 池田 | | 勝一敗 | 順位 | 競技No. | 青 | 得点 | 赤 |
|-------|--------|----|----|----|----|--|-----|----|-------|----|----|----|
| 〔大志館〕 | 加賀 優太 | | | | | | — | | 1 | 三園 | — | 加賀 |
| 〔陰陽流〕 | 三園 いぶ志 | | | | | | — | | 2 | 池田 | — | 山田 |
| | | | | | | | | | 3 | 山田 | — | 加賀 |
| | | | | | | | | | 4 | 池田 | — | 三園 |

| | | | | | | | | | | | | |
|---------|-------|--|--|--|--|--|---|--|---|----|---|----|
| 〔克己館〕 | 山田 舜人 | | | | | | - | | 5 | 池田 | - | 加賀 |
| | | | | | | | | | 6 | 山田 | - | 三園 |
| 〔徒利無松尾〕 | 池田 龍哉 | | | | | | - | | | | | |

- (申し合わせ事項) ①1分フルタイム・4ポイント先取
 ②メンホー(要マウスシールド)、小学2年生以下男子のファールカップ着用は任意。
 ③シンガード、インステップガードの着用は任意。

決勝トーナメント進出者 1 Group 1名

個人組手競技

GROUP 1

中学2・3年生男子 5名/23名

| 表彰 優勝・準優勝・3位・3位 | | | | | | | | | | | | |
|-----------------|--------|----|-----|----|----|----|-----|----|-------|-----|----|----|
| 所属 | 氏名 | 山中 | 和久田 | 神田 | 菊池 | 平尾 | 勝一敗 | 順位 | 競技No. | 青 | 得点 | 赤 |
| 〔大志館〕 | 山中 大志 | | | | | | - | | 1 | 和久田 | - | 山中 |
| | | | | | | | | | 2 | 菊池 | - | 神田 |
| 〔小志道場〕 | 和久田 有暉 | | | | | | - | | 3 | 平尾 | - | 山中 |

| | | | | | | | | | | | | | |
|--------|--------|--|--|--|--|--|---|--|--|----|----|---|-----|
| 〔小寺道場〕 | 和久山 昌行 | | | | | | | | | 4 | 神田 | — | 和久田 |
| 〔陰陽流〕 | 神田 大維 | | | | | | — | | | 5 | 平尾 | — | 菊池 |
| 〔陰陽流〕 | 菊池 志道 | | | | | | — | | | 6 | 神田 | — | 山中 |
| 〔大志館〕 | 平尾 魁士 | | | | | | — | | | 7 | 菊池 | — | 和久田 |
| | | | | | | | | | | 8 | 平尾 | — | 神田 |
| | | | | | | | | | | 9 | 菊池 | — | 山中 |
| | | | | | | | | | | 10 | 平尾 | — | 和久田 |

個人組手競技

GROUP2

中学2・3年生男子 5名/23名

| 所属 | 氏名 | 溝上 | 野村 | 下村 | 一柳 | 藤原 | 勝一敗 | 順位 | 競技No. | 青 | 得点 | 赤 |
|-------|--------|----|----|----|----|----|-----|----|-------|----|----|----|
| 〔草野派〕 | 溝上 琥太郎 | | | | | | — | | 1 | 野村 | — | 溝上 |
| 〔六基流〕 | 野村 大雅 | | | | | | — | | 2 | 一柳 | — | 下村 |
| 〔陰陽流〕 | 下村 陽 | | | | | | — | | 3 | 藤原 | — | 溝上 |
| 〔大志館〕 | 一柳 瑛太郎 | | | | | | — | | 4 | 下村 | — | 野村 |
| 〔大志館〕 | 藤原 伯蓮 | | | | | | — | | 5 | 藤原 | — | 一柳 |
| | | | | | | | | | 6 | 下村 | — | 溝上 |
| | | | | | | | | | 7 | 一柳 | — | 野村 |
| | | | | | | | | | 8 | 藤原 | — | 下村 |
| | | | | | | | | | 9 | 一柳 | — | 溝上 |
| | | | | | | | | | 10 | 藤原 | — | 野村 |

個人組手競技

GROUP3

中学2・3年生男子 5名/23名

| 所属 | 氏名 | 上田 | 梶谷 | 稲田 | 田中 | 春江 | 勝一敗 | 順位 | 競技No. | 青 | 得点 | 赤 |
|--------|--------|----|----|----|----|----|-----|----|-------|----|----|----|
| 〔陰陽流〕 | 上田 宗次朗 | | | | | | — | | 1 | 梶谷 | — | 上田 |
| 〔小寺道場〕 | 梶谷 耀平 | | | | | | — | | 2 | 田中 | — | 稲田 |
| 〔大志館〕 | 稲田 翔太 | | | | | | — | | 3 | | — | 上田 |
| 〔荒賀道場〕 | 田中 秀哉 | | | | | | — | | 4 | 春江 | — | 梶谷 |
| 〔陰陽流〕 | 春江 瑛 | | | | | | — | | 5 | 春江 | — | 田中 |
| | | | | | | | | | 6 | 稲田 | — | 上田 |
| | | | | | | | | | 7 | 田中 | — | 梶谷 |
| | | | | | | | | | 8 | 春江 | — | 稲田 |
| | | | | | | | | | 9 | 田中 | — | 上田 |
| | | | | | | | | | 10 | 春江 | — | 梶谷 |

個人組手競技

GROUP4

中学2・3年生男子 4名/23名

| 所属 | 氏名 | 佐藤 | 長沼 | 山下 | 三木 | | 勝一敗 | 順位 | 競技No. | 青 | 得点 | 赤 |
|---------|--------|----|----|----|----|--|-----|----|-------|----|----|----|
| 〔大志館〕 | 佐藤 隼人 | | | | | | — | | 1 | 長沼 | — | 佐藤 |
| 〔小寺道場〕 | 長沼 陸人 | | | | | | — | | 2 | 三木 | — | 山下 |
| 〔同志館本部〕 | 山下 竜之介 | | | | | | — | | 3 | 山下 | — | 佐藤 |
| 〔六基流〕 | 三木 雅統 | | | | | | — | | 4 | 三木 | — | 長沼 |
| | | | | | | | | | 5 | 三木 | — | 佐藤 |
| | | | | | | | | | 6 | 山下 | — | 長沼 |

個人組手競技

GROUP5

中学2・3年生男子 4名/23名

| 所属 | 氏名 | 伊藤 | 原田 | 名田 | 北谷 | | 勝一敗 | 順位 | 競技No. | 青 | 得点 | 赤 |
|-------|-------|----|----|----|----|--|-----|----|-------|----|----|----|
| 〔陰陽流〕 | 伊藤 鉄将 | | | | | | — | | 1 | 原田 | — | 伊藤 |
| 〔大志館〕 | 原田 真人 | | | | | | — | | 2 | 北谷 | — | 名田 |
| | | | | | | | | | 3 | 名田 | — | 伊藤 |
| | | | | | | | | | 4 | 北谷 | — | 原田 |

| | | | | | | | | | | | | |
|---------|-------|--|--|--|--|--|---|--|---|----|---|----|
| 〔徒利無松尾〕 | 名 田 仁 | | | | | | - | | 5 | 北谷 | - | 伊藤 |
| | | | | | | | | | 6 | 名田 | - | 原田 |
| 〔大志館〕 | 北谷 遥玖 | | | | | | - | | | | | |

- (申し合わせ事項) ①1分フルタイム・4ポイント先取
 ②メンホー(要マウスシールド)、小学2年生以下男子のファールカップ着用は任意。
 ③シンガード、インステップガードの着用は任意。

決勝トーナメント進出者 1 Group 1名

個人組手競技

GROUP 1

少年(高校生)男子 4名/7名

| 表彰 優勝・準優勝・3位・3位 | | | | | | | | | | | | |
|-----------------|---------|----|----|----|----|--|-----|----|-------|----|----|----|
| 所属 | 氏名 | 松永 | 山本 | 天保 | 宮林 | | 勝-敗 | 順位 | 競技No. | 青 | 得点 | 赤 |
| 〔徒利無松尾〕 | 松 永 隆 誉 | | | | | | - | | 1 | 山本 | - | 松永 |
| | | | | | | | | | 2 | 宮林 | - | 天保 |
| 〔河上道場〕 | 山 本 翔 翔 | | | | | | - | | 3 | 天保 | - | 松永 |

| | | | | | | | | | | | | |
|--------|-------|--|--|--|--|--|---|--|---|----|---|----|
| 〔地上道場〕 | 山本 三翔 | | | | | | | | 4 | 宮林 | — | 山本 |
| 〔陰陽流〕 | 天保 大地 | | | | | | — | | 5 | 宮林 | — | 松永 |
| 〔陰陽流〕 | 宮林 鴻 | | | | | | — | | 6 | 天保 | — | 山本 |

個人形競技

GROUP2

少年（高校生）男子 3名/7名

| 所属 | 氏名 | 谷 | 松尾 | 山上 | | | 勝一敗 | 順位 | 競技No. | 青 | 得点 | 赤 |
|--------|-------|---|----|----|--|--|-----|----|-------|----|----|----|
| 〔六基流〕 | 谷 一歩 | | | | | | — | | 1 | 松尾 | — | 谷 |
| 〔陰陽流〕 | 松尾 慶盛 | | | | | | — | | 2 | 山上 | — | 松尾 |
| 〔荒賀道場〕 | 山上 鳳斗 | | | | | | — | | 3 | 山上 | — | 谷 |

- (申し合わせ事項)
- ①1分フルタイム・4ポイント先取
 - ②メンホー（要マウスシールド）、小学2年生以下男子のファールカップ着用は任意。
 - ③シンガード、インステップガードの着用は任意。

| |
|-----------------------|
| 決勝トーナメント進出者 1Group 2名 |
|-----------------------|

個人組手競技

GROUP1

成年男子 4名/11名

| 表彰 優勝・準優勝・3位・3位 | | | | | | | | | | | | |
|-----------------|-------|----|----|----|----|--|-----|----|-------|----|----|----|
| 所属 | 氏名 | 井上 | 橋本 | 喜多 | 松井 | | 勝一敗 | 順位 | 競技No. | 青 | 得点 | 赤 |
| 〔草野派〕 | 井上 守晃 | | | | | | — | | 1 | 橋本 | — | 井上 |
| | | | | | | | | | 2 | 松井 | — | 喜多 |
| 〔陰陽流〕 | 橋本 直人 | | | | | | — | | 3 | 喜多 | — | 井上 |
| | | | | | | | | | 4 | 松井 | — | 橋本 |

| | | | | | | | | | | | |
|----------|-------|--|--|--|--|---|--|---|----|---|----|
| 〔御所ノ内道場〕 | 喜多 洋斗 | | | | | - | | 5 | 松井 | - | 井上 |
| | | | | | | | | 6 | 喜多 | - | 橋本 |
| 〔同志館本部〕 | 松井 宏樹 | | | | | - | | | | | |

個人組手競技

GROUP2

成年男子 4名/11名

| 表彰 優勝・準優勝・3位・3位 | | | | | | | | | | | | |
|-----------------|--------|----|----|-----|----|--|-----|----|-------|-----|----|-----|
| 所属 | 氏名 | 松浦 | 藤井 | 佐々木 | 百浦 | | 勝一敗 | 順位 | 競技No. | 青 | 得点 | 赤 |
| 〔陰陽流〕 | 松浦 侑真 | | | | | | - | | 1 | 藤井 | - | 松浦 |
| | | | | | | | | | 2 | 百浦 | - | 佐々木 |
| 〔般若館〕 | 藤井 邦勤 | | | | | | - | | 3 | 佐々木 | - | 松浦 |
| | | | | | | | | | 4 | 百浦 | - | 藤井 |
| 〔御所ノ内道場〕 | 佐々木 慶人 | | | | | | - | | 5 | 百浦 | - | 松浦 |
| 〔徒利無松尾〕 | 百浦 海斗 | | | | | | - | | 6 | 佐々木 | - | 藤井 |

個人形競技

GROUP3

成年男子 4名/11名

| 所属 | 氏名 | 原田 | 木村 | 園城 | | | 勝一敗 | 順位 | 競技No. | 青 | 得点 | 赤 |
|----------|-------|----|----|----|--|--|-----|----|-------|----|----|----|
| 〔御所ノ内道場〕 | 原田 翔平 | | | | | | - | | 1 | 木村 | - | 原田 |
| | | | | | | | | | 2 | 園城 | - | 木村 |
| 〔北辰館〕 | 木村 翔斗 | | | | | | - | | 3 | 園城 | - | 原田 |
| 〔陰陽流〕 | 園城 雄星 | | | | | | - | | | | | |

- (申し合わせ事項) ①1分フルタイム・4ポイント先取
 ②メンホー(要マウスシールド)、小学2年生以下男子のファールカップ着用は任意。
 ③シンガード、インステップガードの着用は任意。

決勝トーナメント進出者 1Group 2名

個人組手競技

マスターズ男子 2名

| 表彰 優勝 | | | | | | | | | | | | |
|-------|-------|----|----|--|--|--|-----|----|-------|----|----|----|
| 所属 | 氏名 | 高木 | 西島 | | | | 勝一敗 | 順位 | 競技No. | 青 | 得点 | 赤 |
| 〔大志館〕 | 高木 良 | | | | | | - | | 1 | 西島 | - | 高木 |
| 〔大志館〕 | 西島 裕司 | | | | | | - | | | | | |

- (申し合わせ事項) ①1分フルタイム・4ポイント先取
 ②メンホー(要マウスシールド)、小学2年生以下男子のファールカップ着用は任意。
 ③シンガード、インステップガードの着用は任意。

出場者数が少ないため、リーグ戦のみにて順位を決定する

個人組手競技

GROUP1

小学1年生女子 4名/8名

| 表彰 優勝・準優勝・3位・3位 | | | | | | | | | | | | |
|-----------------|-------|----|---|----|----|--|-----|----|-------|----|----|----|
| 所属 | 氏名 | 高山 | 森 | 鎌田 | 山崎 | | 勝一敗 | 順位 | 競技No. | 青 | 得点 | 赤 |
| 〔徒利無松尾〕 | 高山 璃乃 | / | | | | | - | | 1 | 森 | - | 高山 |
| | | | | | | | | | 2 | 山崎 | - | 鎌田 |
| 〔陰陽流〕 | 森 華 | | / | | | | - | | 3 | 鎌田 | - | 高山 |
| | | | | | | | | | 4 | 山崎 | - | 森 |
| 〔陰陽流〕 | 鎌田 杏樹 | | | / | | | - | | 5 | 山崎 | - | 高山 |
| | | | | | | | | | 6 | 鎌田 | - | 森 |
| 〔草野派〕 | 山崎 大愛 | | | | / | | - | | | | | |

個人組手競技

GROUP2

小学1年生女子 4名/8名

| 所属 | 氏名 | 山崎 | 橋本 | 奥島 | 大嶋 | | 勝一敗 | 順位 | 競技No. | 青 | 得点 | 赤 |
|-------|-------|----|----|----|----|--|-----|----|-------|----|----|----|
| 〔陰陽流〕 | 山崎 凜音 | / | | | | | - | | 1 | 橋本 | - | 山崎 |
| | | | | | | | | | 2 | 大嶋 | - | 奥島 |
| 〔陰陽流〕 | 橋本 紗蘭 | | / | | | | - | | 3 | 奥島 | - | 山崎 |
| | | | | | | | | | 4 | 大嶋 | - | 橋本 |
| 〔六基流〕 | 奥島 奈桜 | | | / | | | - | | 5 | 大嶋 | - | 山崎 |
| | | | | | | | | | 6 | 奥島 | - | 橋本 |
| 〔陰陽流〕 | 大嶋 穂花 | | | | / | | - | | | | | |

- (申し合わせ事項) ①1分フルタイム・4ポイント先取
 ②メンホー(要マウスシールド)。
 ③シンガード、インステップガードの着用は任意。

決勝トーナメント進出者 1Group 2名

| 表彰 優勝・準優勝・3位・3位 | | | | | | | | | | | | |
|-----------------|--------|----|----|----|----|----|-----|----|-------|----|----|----|
| 所属 | 氏名 | 瀧頭 | 吉井 | 伊藤 | 荒木 | 澤田 | 勝一敗 | 順位 | 競技No. | 青 | 得点 | 赤 |
| 〔同志館本部〕 | 瀧頭 栞 | / | | | | | - | | 1 | 吉井 | - | 瀧頭 |
| | | | | | | | | | 2 | 荒木 | - | 伊藤 |
| 〔六基流〕 | 吉井 凜葵 | | | | | | | | 3 | 澤田 | - | 瀧頭 |
| | | | | | | | | | 4 | 伊藤 | - | 吉井 |
| 〔陰陽流〕 | 伊藤 陽葵 | | | | | | | | 5 | 澤田 | - | 荒木 |
| | | | | | | | | | 6 | 伊藤 | - | 瀧頭 |
| 〔克己館〕 | 荒木 香乃愛 | | | | | | | | 7 | 荒木 | - | 吉井 |
| | | | | | | | | | 8 | 澤田 | - | 伊藤 |
| 〔大志館〕 | 澤田 あかり | | | | | | | | 9 | 荒木 | - | 瀧頭 |
| | | | | | | | | | 10 | 澤田 | - | 吉井 |

個人組手競技

GROUP 2

小学2年生女子 5名/14名

| 所属 | 氏名 | 佐藤 | 酒井 | 森本 | 藤江 | 上村 | 勝一敗 | 順位 | 競技No. | 青 | 得点 | 赤 |
|---------|--------|----|----|----|----|----|-----|----|-------|----|----|----|
| 〔六基流〕 | 佐藤 絢音 | / | | | | | - | | 1 | 酒井 | - | 佐藤 |
| | | | | | | | | | 2 | 藤江 | - | 森本 |
| 〔陰陽流〕 | 酒井 六花 | | | | | | | | 3 | 上村 | - | 佐藤 |
| | | | | | | | | | 4 | 森本 | - | 酒井 |
| 〔徒利無松尾〕 | 森本 希央梨 | | | | | | | | 5 | 上村 | - | 藤江 |
| | | | | | | | | | 6 | 森本 | - | 佐藤 |
| 〔陰陽流〕 | 藤江 紗羽 | | | | | | | | 7 | 藤江 | - | 酒井 |
| | | | | | | | | | 8 | 上村 | - | 森本 |
| 〔大志館〕 | 上村 英愛 | | | | | | | | 9 | 藤江 | - | 佐藤 |
| | | | | | | | | | 10 | 上村 | - | 酒井 |

個人組手競技

GROUP 3

小学2年生女子 4名/14名

| 所属 | 氏名 | 西島 | 田中 | 山口 | 鈴木 | 勝一敗 | 順位 | 競技No. | 青 | 得点 | 赤 |
|-------|--------|----|----|----|----|-----|----|-------|----|----|----|
| 〔六基流〕 | 西島 晴夏 | / | | | | - | | 1 | 田中 | - | 西島 |
| | | | | | | | | 2 | 鈴木 | - | 山口 |
| 〔大志館〕 | 田中 絵美莉 | | | | | | | 3 | 山口 | - | 西島 |
| | | | | | | | | 4 | 鈴木 | - | 田中 |
| 〔陰陽流〕 | 山口 桃果 | | | | | | | 5 | 鈴木 | - | 西島 |
| | | | | | | | | 6 | 山口 | - | 田中 |
| 〔六基流〕 | 鈴木 心麻 | | | | | - | | | | | |

- (申し合わせ事項) ①1分フルタイム・4ポイント先取
 ②メンホー(要マウスシールド)。
 ③シンガード、インステップガードの着用は任意。

| |
|------------------------|
| 決勝トーナメント進出者 1 Group 2名 |
|------------------------|

| 表彰 優勝・準優勝・3位・3位 | | | | | | | | | | | | |
|-----------------|--------|----|----|----|----|----|-----|----|-------|----|----|----|
| 所属 | 氏名 | 荒木 | 吉田 | 加藤 | 大嶋 | 鎌田 | 勝一敗 | 順位 | 競技No. | 青 | 得点 | 赤 |
| 〔克己館〕 | 荒木 愛海 | / | | | | | - | | 1 | 吉田 | - | 荒木 |
| | | | | | | | | | 2 | 大嶋 | - | 加藤 |
| 〔荒賀道場〕 | 吉田 心春 | | | | | | | | 3 | 鎌田 | - | 荒木 |
| | | | | | | | | | 4 | 加藤 | - | 吉田 |
| 〔大志館〕 | 加藤 妃未華 | | | | | | | | 5 | 鎌田 | - | 大嶋 |
| | | | | | | | | | 6 | 加藤 | - | 荒木 |
| 〔同志館本部〕 | 大嶋 波菜 | | | | | | | | 7 | 大嶋 | - | 吉田 |
| | | | | | | | | | 8 | 鎌田 | - | 加藤 |
| 〔陰陽流〕 | 鎌田 樹梨 | | | | | | | | 9 | 大嶋 | - | 荒木 |
| | | | | | | | | | 10 | 鎌田 | - | 吉田 |

個人組手競技

GROUP2

小学3年生女子 4名/21名

| 所属 | 氏名 | 井尻 | 佐藤光 | 佐藤 | 橋本 | 勝一敗 | 順位 | 競技No. | 青 | 得点 | 赤 |
|---------|-------|----|-----|----|----|-----|----|-------|-----|----|-----|
| 〔徒利無松尾〕 | 井尻 恵麻 | / | | | | - | | 1 | 佐藤 | - | 井尻 |
| | | | | | | | | 2 | 橋本 | - | 佐藤光 |
| 〔大志館〕 | 佐藤 真帆 | | | | | | | 3 | 佐藤光 | - | 井尻 |
| | | | | | | | | 4 | 橋本 | - | 佐藤 |
| 〔陰陽流〕 | 佐藤 光 | | | | | | | 5 | 橋本 | - | 井尻 |
| | | | | | | | | 6 | 佐藤光 | - | 佐藤 |
| 〔陰陽流〕 | 橋本 佳奈 | | | | | - | | | | | |

個人組手競技

GROUP3

小学3年生女子 4名/21名

| 所属 | 氏名 | 川本 | 高橋 | 岡 | 森口 | 勝一敗 | 順位 | 競技No. | 青 | 得点 | 赤 |
|-------|-------|----|----|---|----|-----|----|-------|----|----|----|
| 〔六基流〕 | 川本陽夏莉 | / | | | | - | | 1 | 高橋 | - | 川本 |
| | | | | | | | | 2 | 森口 | - | 岡 |
| 〔大志館〕 | 高橋 心柚 | | | | | | | 3 | 岡 | - | 川本 |
| | | | | | | | | 4 | 森口 | - | 高橋 |
| 〔克己館〕 | 岡 愛夏 | | | | | | | 5 | 森口 | - | 川本 |
| | | | | | | | | 6 | 岡 | - | 高橋 |
| 〔大志館〕 | 森口 葵 | | | | | - | | | | | |

個人組手競技

GROUP4

小学3年生女子 4名/21名

| 所属 | 氏名 | 藤本 | 木村 | 新井 | 柴田 | 勝一敗 | 順位 | 競技No. | 青 | 得点 | 赤 |
|---------|-------|----|----|----|----|-----|----|-------|----|----|----|
| 〔徒利無松尾〕 | 藤本 雪乃 | / | | | | - | | 1 | 木村 | - | 藤本 |
| | | | | | | | | 2 | 柴田 | - | 新井 |
| 〔荒賀道場〕 | 木村 友香 | | | | | | | 3 | 新井 | - | 藤本 |
| | | | | | | | | 4 | 柴田 | - | 木村 |
| 〔陰陽流〕 | 新井 詩乃 | | | | | | | 5 | 柴田 | - | 藤本 |
| | | | | | | | | 6 | 新井 | - | 木村 |
| 〔六基流〕 | 柴田 杏織 | | | | | - | | | | | |

個人組手競技

GROUP5

小学3年生女子 4名/21名

| 所属 | 氏名 | 上村 | 清野 | 藤原 | 居相 | | 勝一敗 | 順位 | 競技No. | 青 | 得点 | 赤 |
|-------|--------|----|----|----|----|--|-----|----|-------|----|----|----|
| 〔陰陽流〕 | 村上 穂香 | | | | | | — | | 1 | 清野 | — | 村上 |
| | | | | | | | | | 2 | 居相 | — | 藤原 |
| 〔大志館〕 | 清野 なな | | | | | | — | | 3 | 藤原 | — | 村上 |
| | | | | | | | | | 4 | 居相 | — | 清野 |
| 〔武学館〕 | 藤原 芙瑳子 | | | | | | — | | 5 | 居相 | — | 村上 |
| | | | | | | | | | 6 | 藤原 | — | 清野 |
| 〔克己館〕 | 居相 瑠夏 | | | | | | — | | | | | |

- (申し合わせ事項) ①1分フルタイム・4ポイント先取
 ②メンホー(要マウスシールド)、小学2年生以下男子のファールカップ着用は任意。
 ③シンガード、インステップガードの着用は任意。

| |
|------------------------|
| 決勝トーナメント進出者 1 Group 5名 |
|------------------------|

| 表彰 優勝・準優勝・3位・3位 | | | | | | | | | | | | |
|-----------------|-------|----|----|----|----|----|-----|----|-------|----|----|----|
| 所属 | 氏名 | 世木 | 原田 | 鈴木 | 平井 | 柏木 | 勝一敗 | 順位 | 競技No. | 青 | 得点 | 赤 |
| 〔荒賀道場〕 | 世木 智紗 | / | | | | | - | | 1 | 原田 | - | 世木 |
| | | | | | | | | | 2 | 平井 | - | 鈴木 |
| 〔大志館〕 | 原田 知佳 | | | | | | - | | 3 | 柏木 | - | 世木 |
| | | | | | | | | | 4 | 鈴木 | - | 原田 |
| 〔草野派〕 | 鈴木 葉椰 | | | | | | - | | 5 | 柏木 | - | 平井 |
| | | | | | | | | | 6 | 鈴木 | - | 世木 |
| 〔克己館〕 | 平井 琴芭 | | | | | | - | | 7 | 平井 | - | 原田 |
| | | | | | | | | | 8 | 柏木 | - | 鈴木 |
| 〔小寺道場〕 | 柏木小都乃 | | | | | | - | | 9 | 平井 | - | 世木 |
| | | | | | | | | | 10 | 柏木 | - | 原田 |

個人組手競技

GROUP2

小学4年生女子 5名/19名

| 所属 | 氏名 | 北下 | 西川 | 鈴木 | 山崎 | 唐松 | 勝一敗 | 順位 | 競技No. | 青 | 得点 | 赤 |
|---------|-------|----|----|----|----|----|-----|----|-------|----|----|----|
| 〔大志館〕 | 北下 羅那 | / | | | | | - | | 1 | 西川 | - | 北下 |
| | | | | | | | | | 2 | 山崎 | - | 鈴木 |
| 〔陰陽流〕 | 西川 凜奈 | | | | | | - | | 3 | 唐松 | - | 北下 |
| | | | | | | | | | 4 | 鈴木 | - | 西川 |
| 〔六基流〕 | 鈴木 心海 | | | | | | - | | 5 | 唐松 | - | 山崎 |
| | | | | | | | | | 6 | 鈴木 | - | 北下 |
| 〔大志館〕 | 山崎 多瑛 | | | | | | - | | 7 | 山崎 | - | 西川 |
| | | | | | | | | | 8 | 唐松 | - | 鈴木 |
| 〔同志館本部〕 | 唐松 心く | | | | | | - | | 9 | 山崎 | - | 北下 |
| | | | | | | | | | 10 | 唐松 | - | 西川 |

個人組手競技

GROUP3

小学4年生女子 5名/19名

| 所属 | 氏名 | 高田 | 吉田 | 十倉 | 宇高 | 谷川 | 勝一敗 | 順位 | 競技No. | 青 | 得点 | 赤 |
|----------|-------|----|----|----|----|----|-----|----|-------|----|----|----|
| 〔大志館〕 | 高田 怜 | / | | | | | - | | 1 | 吉田 | - | 高田 |
| | | | | | | | | | 2 | 宇高 | - | 十倉 |
| 〔草野派〕 | 吉田 絆愛 | | | | | | - | | 3 | 谷川 | - | 高田 |
| | | | | | | | | | 4 | 十倉 | - | 吉田 |
| 〔同志館本部〕 | 十倉 和瑚 | | | | | | - | | 5 | 谷川 | - | 宇高 |
| | | | | | | | | | 6 | 十倉 | - | 高田 |
| 〔誠道会〕 | 宇高 莉琥 | | | | | | - | | 7 | 宇高 | - | 吉田 |
| | | | | | | | | | 8 | 谷川 | - | 十倉 |
| 〔御所ノ内道場〕 | 谷川 柚夏 | | | | | | - | | 9 | 宇高 | - | 高田 |
| | | | | | | | | | 10 | 谷川 | - | 吉田 |

個人組手競技

GROUP4

小学4年生女子 4名/19名

| 所属 | 氏名 | 小林 | 塚本 | 長瀬 | 藤田 | 勝一敗 | 順位 | 競技No. | 青 | 得点 | 赤 |
|---------|-------|----|----|----|----|-----|----|-------|----|----|----|
| 〔陰陽流〕 | 小林 史佳 | / | | | | - | | 1 | 塚本 | - | 小林 |
| | | | | | | | | 2 | 藤田 | - | 長瀬 |
| 〔大志館〕 | 塚本 美翔 | | | | | - | | 3 | 長瀬 | - | 小林 |
| | | | | | | | | 4 | 藤田 | - | 塚本 |
| 〔荒賀道場〕 | 長瀬 葵 | | | | | - | | 5 | 藤田 | - | 小林 |
| | | | | | | | | 6 | 長瀬 | - | 塚本 |
| 〔徒利無松尾〕 | 藤田 明 | | | | | - | | | | | |

決勝トーナメント進出者 1Group 2名

個人組手競技

GROUP1

小学5年生女子 5名/20名

| 表彰 優勝・準優勝・3位・3位 | | | | | | | | | | | | |
|-----------------|--|--|--|--|--|--|--|--|--|--|--|--|
|-----------------|--|--|--|--|--|--|--|--|--|--|--|--|

| | | | | | | | | | | | | |
|---------|-------|--|--|--|--|--|---|--|----|----|---|----|
| 〔克己館〕 | 平井 絢葉 | | | | | | — | | 1 | 秋田 | — | 平井 |
| 〔陰陽流〕 | 秋田 尊輝 | | | | | | — | | 2 | 南 | — | 辻 |
| 〔河上道場〕 | 辻 優奈 | | | | | | — | | 3 | 田中 | — | 平井 |
| 〔同志館本部〕 | 南 にこり | | | | | | — | | 4 | 辻 | — | 秋田 |
| 〔大志館〕 | 田中 禱莉 | | | | | | — | | 5 | 田中 | — | 南 |
| | | | | | | | | | 6 | 辻 | — | 平井 |
| | | | | | | | | | 7 | 南 | — | 秋田 |
| | | | | | | | | | 8 | 田中 | — | 辻 |
| | | | | | | | | | 9 | 南 | — | 平井 |
| | | | | | | | | | 10 | 田中 | — | 秋田 |

個人組手競技

GROUP2

小学6年生女子 5名/14名

| 所属 | 氏名 | 松岡 | 北村 | 四之宮 | 渋谷 | 山村 | 勝一敗 | 順位 | 競技No. | 青 | 得点 | 赤 |
|---------|--------|----|----|-----|----|----|-----|----|-------|-----|----|-----|
| 〔六基流〕 | 松岡 音希 | | | | | | — | | 1 | 北村 | — | 松岡 |
| 〔陰陽流〕 | 北村 優月 | | | | | | — | | 2 | 渋谷 | — | 四之宮 |
| 〔克己館〕 | 四之宮 芽莉 | | | | | | — | | 3 | 山村 | — | 松岡 |
| 〔荒賀道場〕 | 渋谷 莉那 | | | | | | — | | 4 | 四之宮 | — | 北村 |
| 〔同志館本部〕 | 山村 永和 | | | | | | — | | 5 | 山村 | — | 渋谷 |
| | | | | | | | | | 6 | 四之宮 | — | 松岡 |
| | | | | | | | | | 7 | 渋谷 | — | 北村 |
| | | | | | | | | | 8 | 山村 | — | 四之宮 |
| | | | | | | | | | 9 | 渋谷 | — | 松岡 |
| | | | | | | | | | 10 | 山村 | — | 北村 |

個人組手競技

GROUP3

小学6年生女子 4名/14名

| 所属 | 氏名 | 吉永 | 百田 | 井上 | 村雲 | | 勝一敗 | 順位 | 競技No. | 青 | 得点 | 赤 |
|---------|--------|----|----|----|----|--|-----|----|-------|----|----|----|
| 〔陰陽流〕 | 吉永 みつ葉 | | | | | | — | | 1 | 百田 | — | 吉永 |
| 〔徒利無松尾〕 | 百田 葉奈 | | | | | | — | | 2 | 村雲 | — | 井上 |
| 〔草野派〕 | 井上 紗良 | | | | | | — | | 3 | 井上 | — | 吉永 |
| 〔陰陽流〕 | 村雲 瑞月 | | | | | | — | | 4 | 村雲 | — | 百田 |
| | | | | | | | | | 5 | 村雲 | — | 吉永 |
| | | | | | | | | | 6 | 井上 | — | 百田 |

- (申し合わせ事項) ①1分フルタイム・4ポイント先取
 ②メンホー(要マウスシールド)。
 ③シンガード、インステップガードの着用は任意。

決勝トーナメント進出者 1Group 2名

個人組手競技

GROUP1

中学1年生女子 5名/10名

| 表彰 優勝・準優勝・3位・3位 | | | | | | | | | | | | |
|-----------------|----|----|----|----|----|----|-----|----|-------|---|----|---|
| 所属 | 氏名 | 櫻井 | 角田 | 三井 | 鈴木 | 江口 | 勝一敗 | 順位 | 競技No. | 青 | 得点 | 赤 |

| | | | | | | | | | | | | | |
|---------|-------|--|--|--|--|--|--|---|--|----|----|---|----|
| 〔荒賀道場〕 | 櫻井 彩葉 | | | | | | | — | | 1 | 角田 | — | 櫻井 |
| 〔大志館〕 | 角田 幸音 | | | | | | | — | | 2 | 鈴木 | — | 三井 |
| 〔同志館本部〕 | 三井 悠莉 | | | | | | | — | | 3 | 江口 | — | 櫻井 |
| 〔克己館〕 | 鈴木 咲良 | | | | | | | — | | 4 | 三井 | — | 角田 |
| 〔陰陽流〕 | 江口 葵以 | | | | | | | — | | 5 | 江口 | — | 鈴木 |
| | | | | | | | | | | 6 | 三井 | — | 櫻井 |
| | | | | | | | | | | 7 | 鈴木 | — | 角田 |
| | | | | | | | | | | 8 | 江口 | — | 三井 |
| | | | | | | | | | | 9 | 鈴木 | — | 櫻井 |
| | | | | | | | | | | 10 | 江口 | — | 角田 |

個人組手競技

GROUP2

中学1年生女子 5名/10名

| 所属 | 氏名 | 苗村 | 楠居 | 永原 | 今中 | 山崎 | 勝一敗 | 順位 | 競技No. | 青 | 得点 | 赤 |
|---------|-------|----|----|----|----|----|-----|----|-------|----|----|----|
| 〔六基流〕 | 苗村 希彩 | | | | | | — | | 1 | 楠居 | — | 苗村 |
| 〔大志館〕 | 楠居 千知 | | | | | | — | | 2 | 今中 | — | 永原 |
| 〔同志館本部〕 | 永原 果林 | | | | | | — | | 3 | 山崎 | — | 苗村 |
| 〔草野派〕 | 今中 あず | | | | | | — | | 4 | 永原 | — | 楠居 |
| 〔大志館〕 | 山崎 瑞月 | | | | | | — | | 5 | 山崎 | — | 今中 |
| | | | | | | | | | 6 | 永原 | — | 苗村 |
| | | | | | | | | | 7 | 今中 | — | 楠居 |
| | | | | | | | | | 8 | 山崎 | — | 永原 |
| | | | | | | | | | 9 | 今中 | — | 苗村 |
| | | | | | | | | | 10 | 山崎 | — | 楠居 |

- (申し合わせ事項) ①1分フルタイム・4ポイント先取
 ②メンホー(要マウスシールド)。
 ③シンガード、インステップガードの着用は任意。

決勝トーナメント進出者 1Group 2名

個人組手競技

GROUP1

中学2・3年生女子 5名/15名

| 表彰 優勝・準優勝・3位・3位 | | | | | | | | | | | | |
|-----------------|-------|----|----|----|-----|----|-----|----|-------|----|----|----|
| 所属 | 氏名 | 山上 | 嶋田 | 目近 | 四之宮 | 水口 | 勝一敗 | 順位 | 競技No. | 青 | 得点 | 赤 |
| 〔荒賀道場〕 | 山上 之華 | | | | | | — | | 1 | 嶋田 | — | 山上 |

| | | | | | | | | | | | | | |
|--------|--------|--|--|--|--|--|---|--|--|----|-----|---|-----|
| 〔川島道場〕 | 山上 七平 | | | | | | | | | 2 | 四之宮 | — | 目近 |
| 〔大志館〕 | 嶋田 暖 | | | | | | — | | | 3 | 水口 | — | 山上 |
| 〔陰陽流〕 | 目近 咲樹 | | | | | | — | | | 4 | 目近 | — | 嶋田 |
| 〔克己館〕 | 四之宮 紗莉 | | | | | | — | | | 5 | 水口 | — | 四之宮 |
| 〔陰陽流〕 | 水口 惺月 | | | | | | — | | | 6 | 目近 | — | 山上 |
| | | | | | | | | | | 7 | 四之宮 | — | 嶋田 |
| | | | | | | | | | | 8 | 水口 | — | 目近 |
| | | | | | | | | | | 9 | 四之宮 | — | 山上 |
| | | | | | | | | | | 10 | 水口 | — | 嶋田 |

個人組手競技

GROUP2

中学2・3年生女子 5名/15名

| 所属 | 氏名 | 宮脇 | 吉井 | 吉永 | 花田 | 木村 | 勝一敗 | 順位 | 競技No. | 青 | 得点 | 赤 |
|---------|-------|----|----|----|----|----|-----|----|-------|----|----|----|
| 〔徒利無松尾〕 | 宮脇 紡 | | | | | | — | | 1 | 吉井 | — | 宮脇 |
| | | | | | | | | | 2 | 花田 | — | 吉永 |
| 〔六基流〕 | 吉井 凜桜 | | | | | | — | | 3 | 木村 | — | 宮脇 |
| | | | | | | | | | 4 | 吉永 | — | 吉井 |
| 〔陰陽流〕 | 吉永 心 | | | | | | — | | 5 | 木村 | — | 花田 |
| | | | | | | | | | 6 | 吉永 | — | 宮脇 |
| 〔誠道会〕 | 花田 優羽 | | | | | | — | | 7 | 花田 | — | 吉井 |
| | | | | | | | | | 8 | 木村 | — | 吉永 |
| 〔克己館〕 | 木村 朱里 | | | | | | — | | 9 | 花田 | — | 宮脇 |
| | | | | | | | | | 10 | 木村 | — | 吉井 |

個人組手競技

GROUP3

中学2・3年生女子 5名/15名

| 所属 | 氏名 | 野原 | 高向 | 上田 | 森 | 山田 | 勝一敗 | 順位 | 競技No. | 青 | 得点 | 赤 |
|---------|-------|----|----|----|---|----|-----|----|-------|----|----|----|
| 〔同志館本部〕 | 野原 星花 | | | | | | — | | 1 | 高向 | — | 野原 |
| | | | | | | | | | 2 | 森 | — | 上田 |
| 〔陰陽流〕 | 高向 朝陽 | | | | | | — | | 3 | 山田 | — | 野原 |
| | | | | | | | | | 4 | 上田 | — | 高向 |
| 〔徒利無松尾〕 | 上田 凜音 | | | | | | — | | 5 | 山田 | — | もり |
| | | | | | | | | | 6 | 上田 | — | 野原 |
| 〔大志館〕 | 森 陽菜 | | | | | | — | | 7 | 森 | — | 高向 |
| | | | | | | | | | 8 | 山田 | — | 上田 |
| 〔克己館〕 | 山田 結月 | | | | | | — | | 9 | 森 | — | 野原 |
| | | | | | | | | | 10 | 山田 | — | 高向 |

- (申し合わせ事項) ①1分フルタイム・4ポイント先取
 ②メンホー(要マウスシールド)。
 ③シンガード、インステップガードの着用は任意。

決勝トーナメント進出者 1Group 2名

表彰 優勝・準優勝・3位・3位

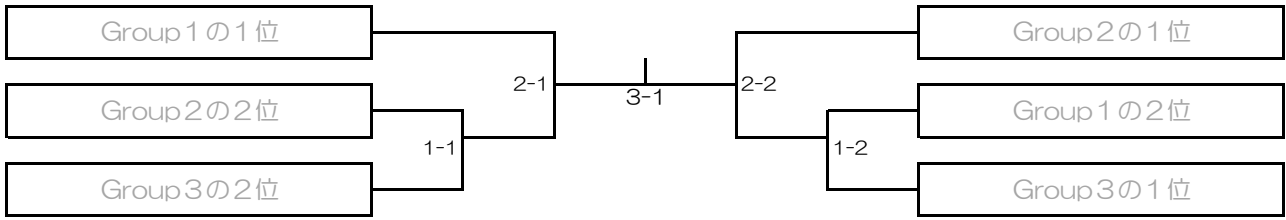

| | | | | | |
|----|--|-----|--|-----|---|
| 優勝 | | 準優勝 | | 第3位 | / |
|----|--|-----|--|-----|---|

小学1年生男子

表彰 優勝・準優勝・3位・3位

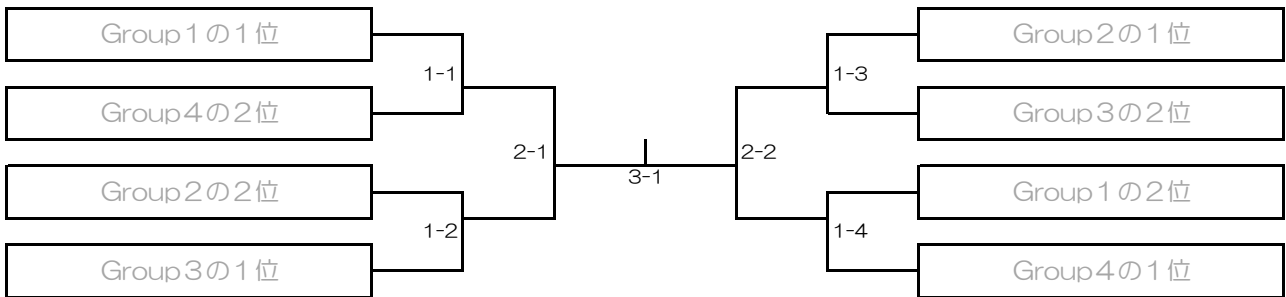

| | | | | | |
|----|--|-----|--|-----|---|
| 優勝 | | 準優勝 | | 第3位 | / |
|----|--|-----|--|-----|---|

小学2年生男子

表彰 優勝・準優勝・3位・3位

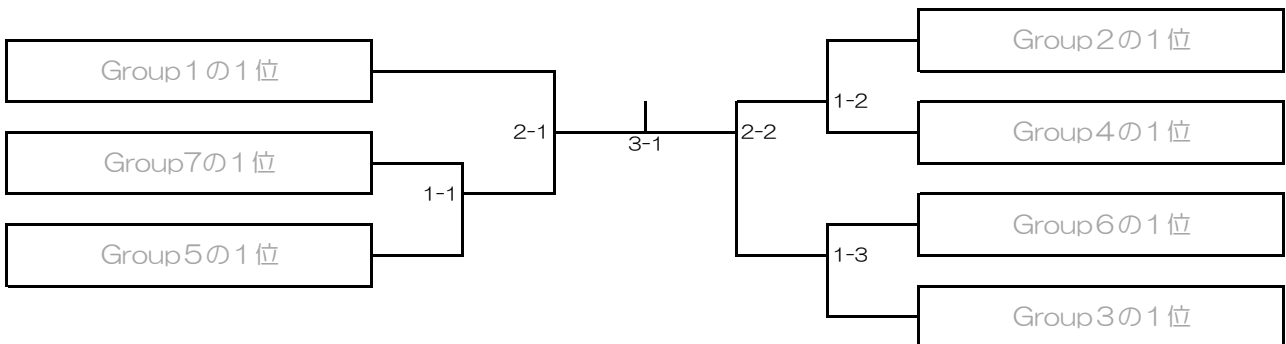

| | | | | | |
|----|--|-----|--|-----|---|
| 優勝 | | 準優勝 | | 第3位 | / |
|----|--|-----|--|-----|---|

表彰 優勝・準優勝・3位・3位

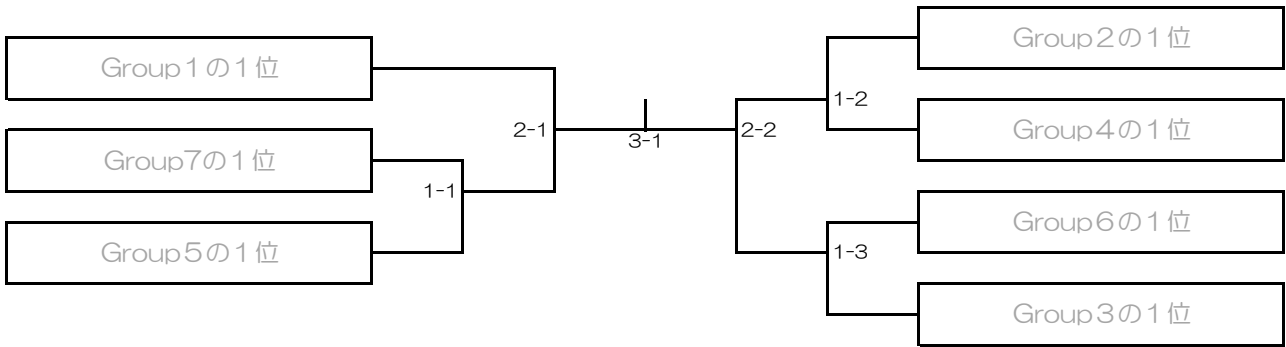

| | | | | | |
|----|--|-----|--|-----|---|
| 優勝 | | 準優勝 | | 第3位 | / |
|----|--|-----|--|-----|---|

小学4年生男子

表彰 優勝・準優勝・3位・3位

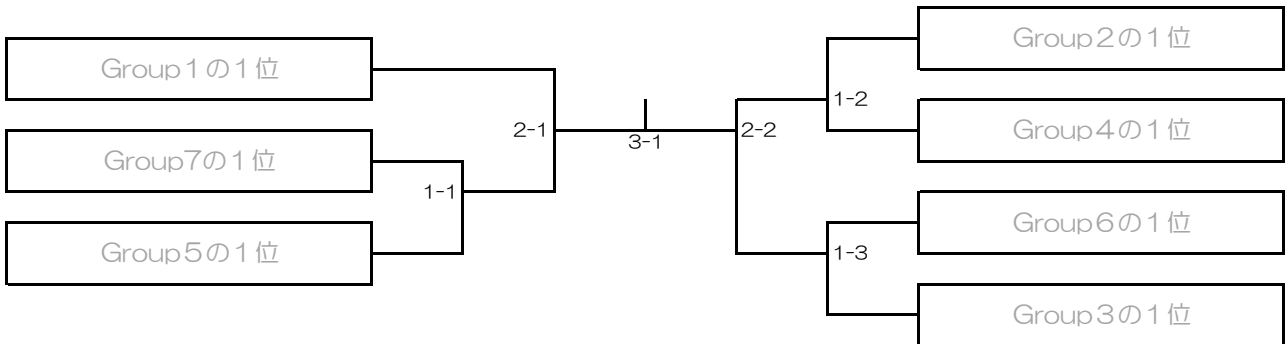

小学5年生男子

表彰 優勝・準優勝・3位・3位

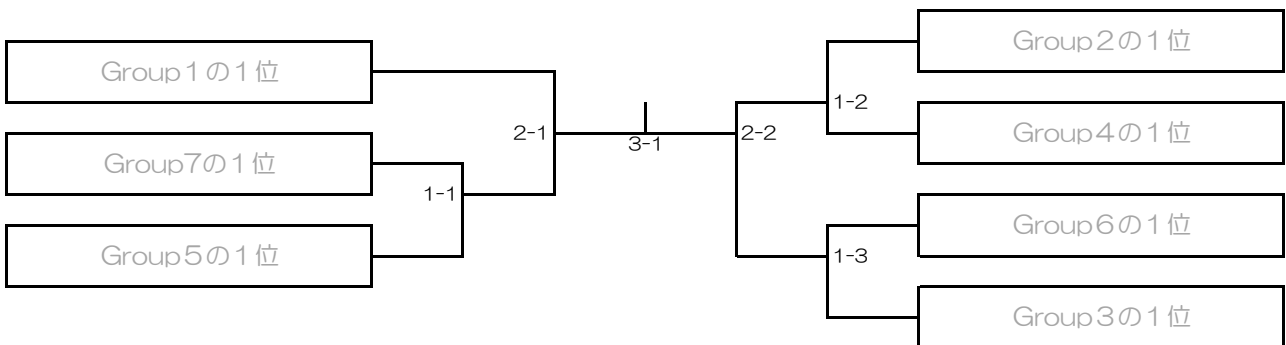

| | | | | | |
|----|--|-----|--|-----|---|
| 優勝 | | 準優勝 | | 第3位 | / |
|----|--|-----|--|-----|---|

表彰 優勝・準優勝・3位・3位

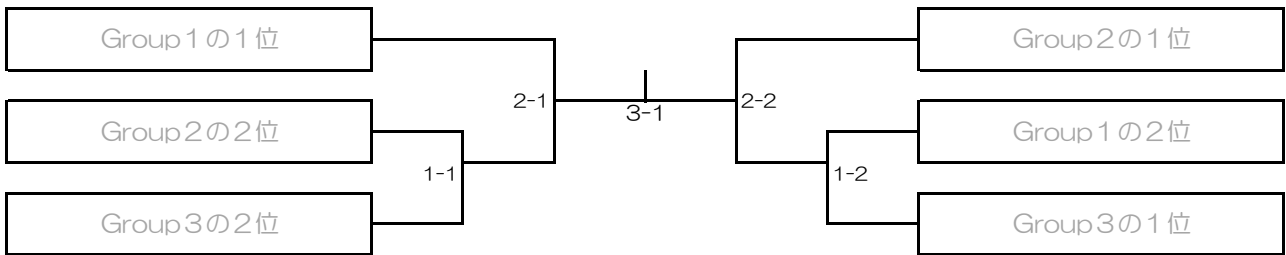

| | | | | | |
|----|--|-----|--|-----|---|
| 優勝 | | 準優勝 | | 第3位 | / |
|----|--|-----|--|-----|---|

中学1年生男子

表彰 優勝・準優勝・3位・3位

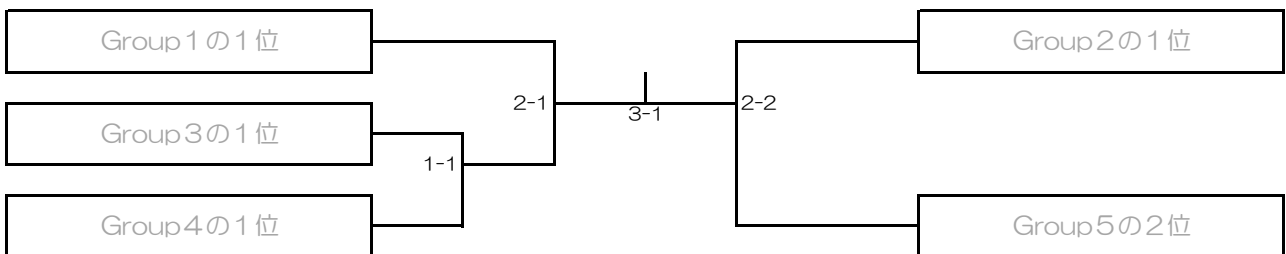

| | | | | | |
|----|--|-----|--|-----|---|
| 優勝 | | 準優勝 | | 第3位 | / |
|----|--|-----|--|-----|---|

中学2・3年年生男子

表彰 優勝・準優勝・3位・3位

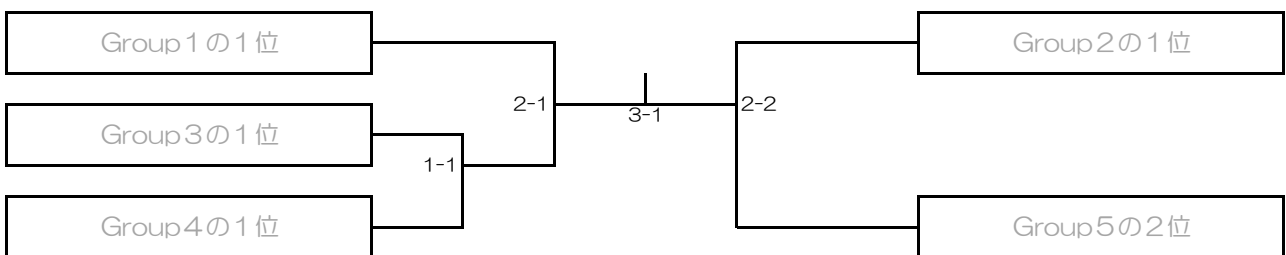

| | | | | | |
|----|--|-----|--|-----|---|
| 優勝 | | 準優勝 | | 第3位 | / |
|----|--|-----|--|-----|---|

表彰 優勝・準優勝・3位・3位

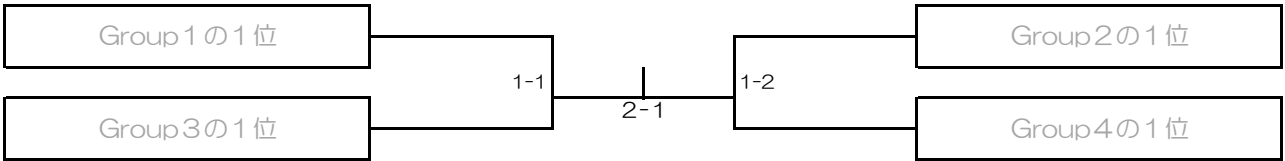

| | | | | | |
|----|--|-----|--|-----|---|
| 優勝 | | 準優勝 | | 第3位 | / |
|----|--|-----|--|-----|---|

成年男子

表彰 優勝・準優勝・3位・3位

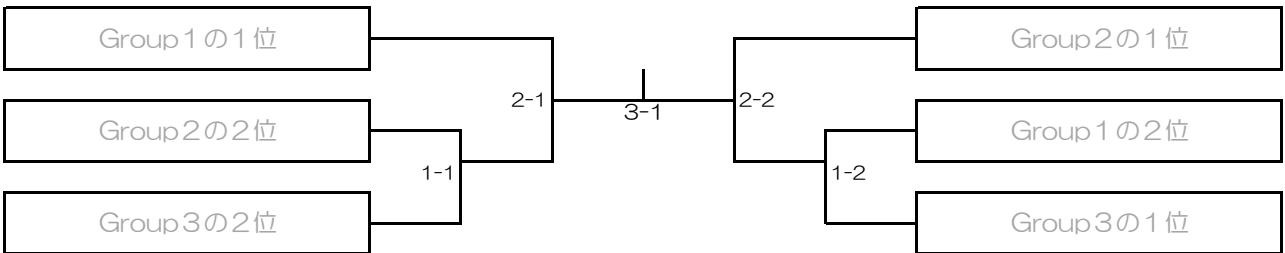

| | | | | | |
|----|--|-----|--|-----|---|
| 優勝 | | 準優勝 | | 第3位 | / |
|----|--|-----|--|-----|---|

小学1年生女子

表彰 優勝・準優勝・3位・3位

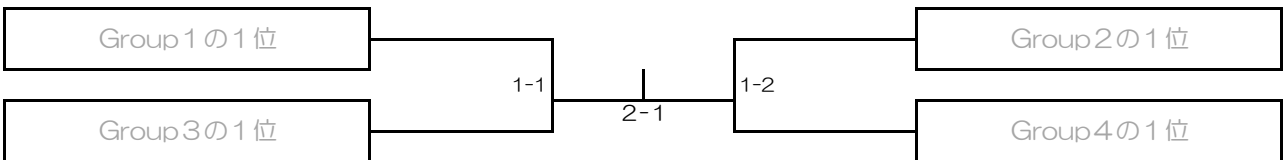

| | | | | | |
|----|--|-----|--|-----|---|
| 優勝 | | 準優勝 | | 第3位 | / |
|----|--|-----|--|-----|---|

小学2年生女子

表彰 優勝・準優勝・3位・3位

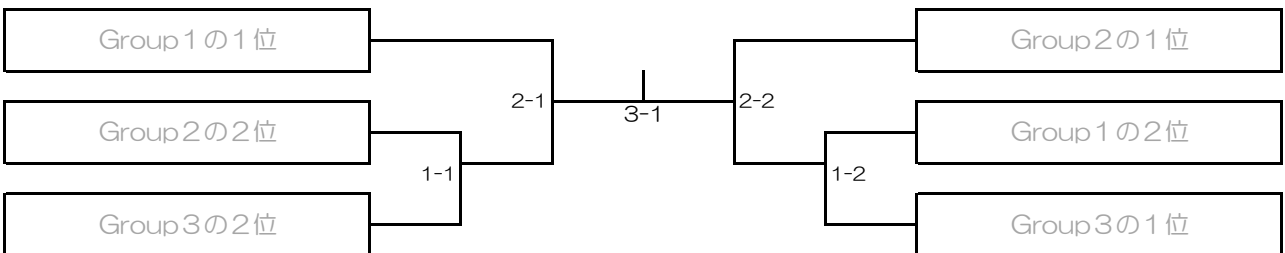

| | | | | | |
|----|--|-----|--|-----|---|
| 優勝 | | 準優勝 | | 第3位 | / |
|----|--|-----|--|-----|---|

表彰 優勝・準優勝・3位・3位

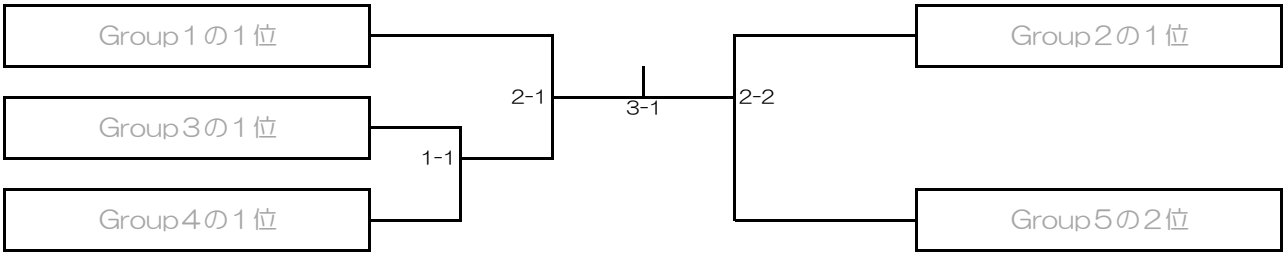

| | | | | | |
|----|--|-----|--|-----|---|
| 優勝 | | 準優勝 | | 第3位 | / |
|----|--|-----|--|-----|---|

小学4年生女子

表彰 優勝・準優勝・3位・3位

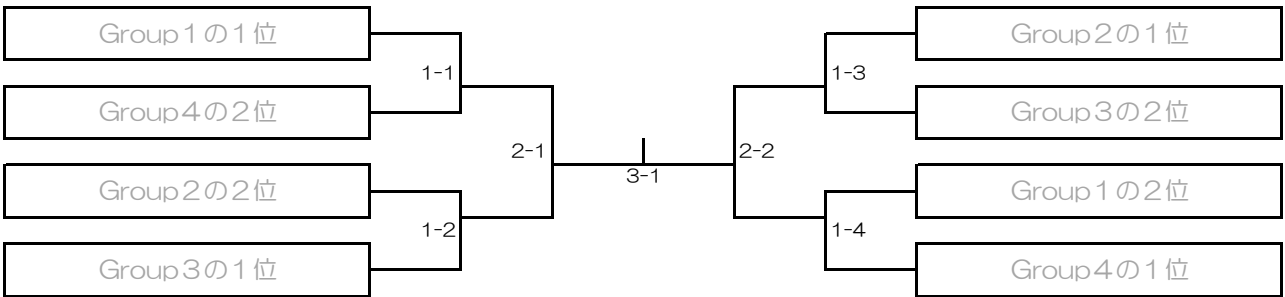

| | | | | | |
|----|--|-----|--|-----|---|
| 優勝 | | 準優勝 | | 第3位 | / |
|----|--|-----|--|-----|---|

小学5年生女子

表彰 優勝・準優勝・3位・3位

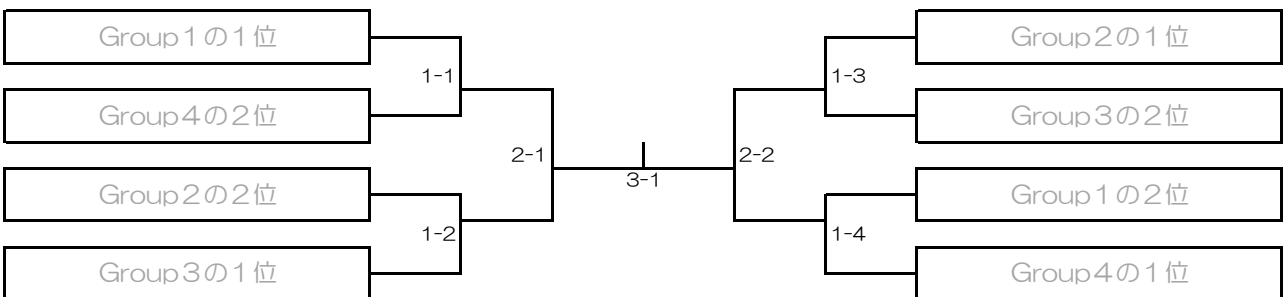

| | | | | | |
|----|--|-----|--|-----|---|
| 優勝 | | 準優勝 | | 第3位 | / |
|----|--|-----|--|-----|---|

表彰 優勝・準優勝・3位・3位

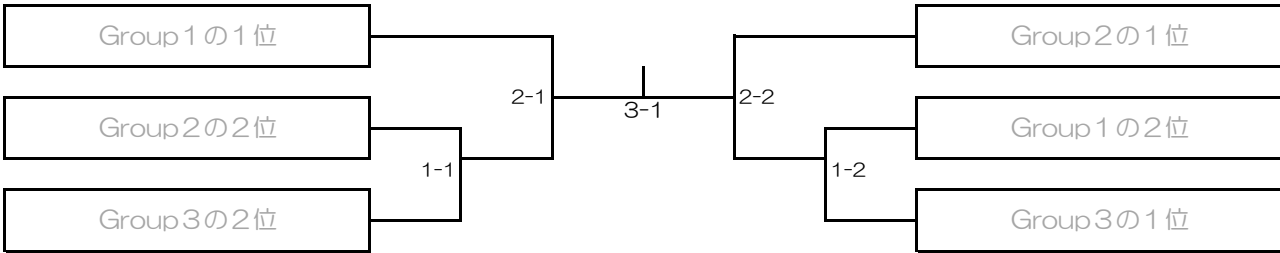

| | | | | | |
|----|--|-----|--|-----|---|
| 優勝 | | 準優勝 | | 第3位 | / |
|----|--|-----|--|-----|---|

中学1年生女子

表彰 優勝・準優勝・3位・3位

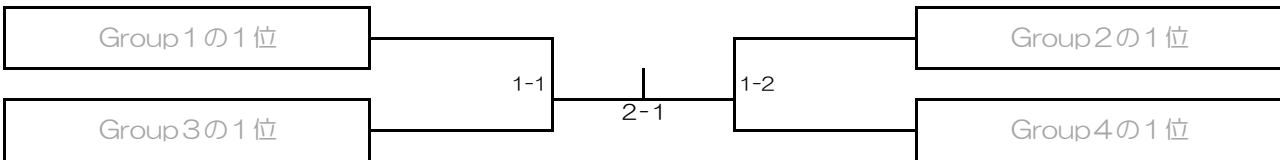

| | | | | | |
|----|--|-----|--|-----|---|
| 優勝 | | 準優勝 | | 第3位 | / |
|----|--|-----|--|-----|---|

中学2・3年生女子

表彰 優勝・準優勝・3位・3位

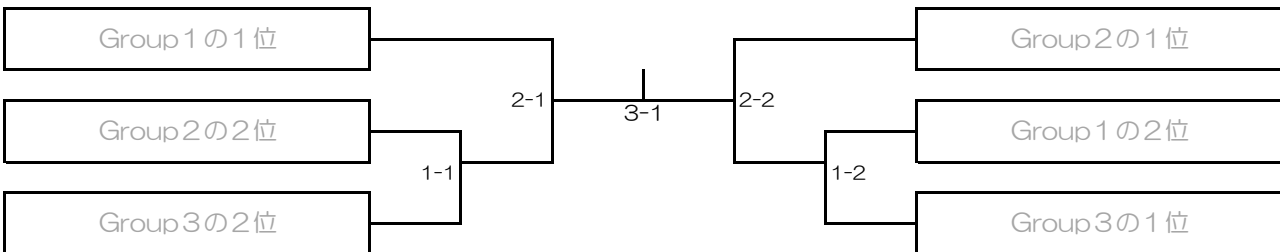

| | | | | | |
|----|--|-----|--|-----|---|
| 優勝 | | 準優勝 | | 第3位 | / |
|----|--|-----|--|-----|---|

ご協賛者紹介

日本空手道
徒利無松尾

川本泰弘

修好館

小寺修好

教育武道

拳心館

岡村康秀

六基流空手道会

三木貫嗣

陰陽流
拳法空手術道

稲垣広幸

白峯塾

吉瀬良男

同志館本部

三井喜美代

誠道会

伊井田栄治

夢名塾

澤田典男

京都市空手道連盟

公式Instagram QRコード

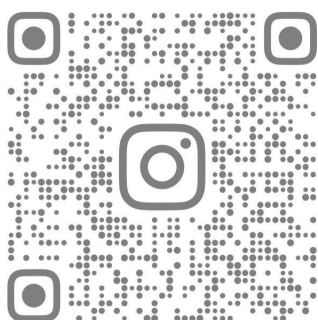

@KYOTO_KARATE

公式LINE QRコード

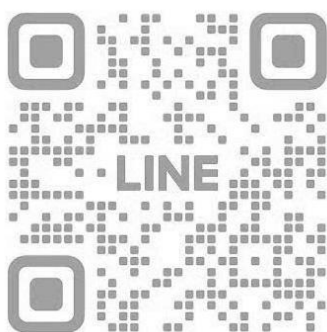

当連盟のHP更新の通知や行事の案内を
LINEやInstagramにて発信していきます。